

# SATO PB3 Bedienungsanleitung

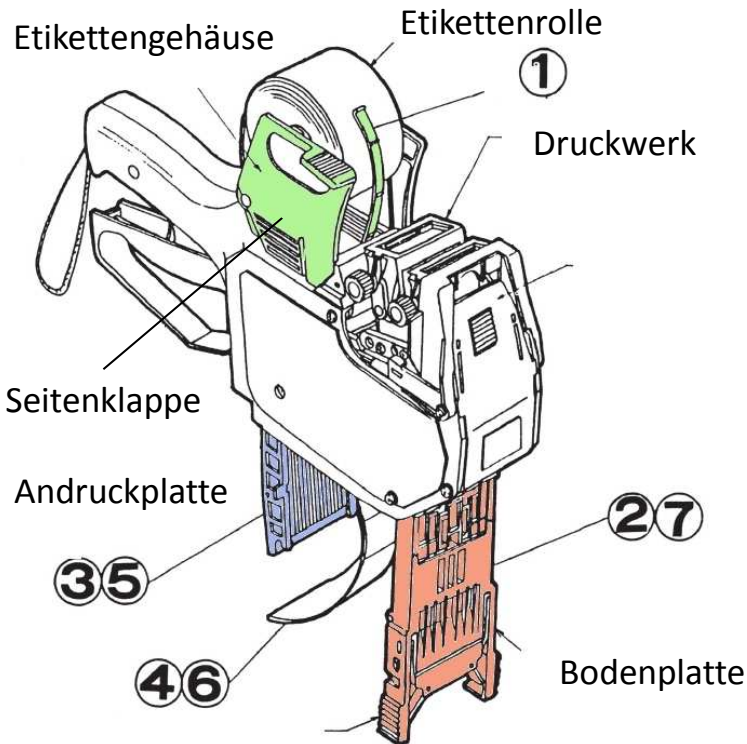

## Übersicht

Baugruppen und Inbetriebnahme

### Schritt 1

- Seitenklappe nach hinten wegdrücken
- Etikettenrolle auf Rollenhülse schieben

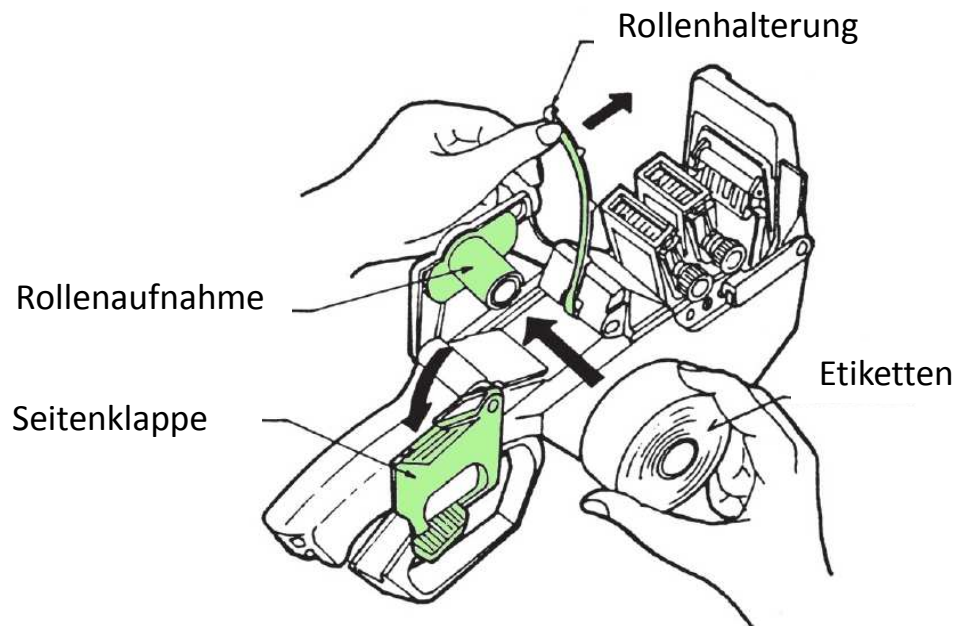

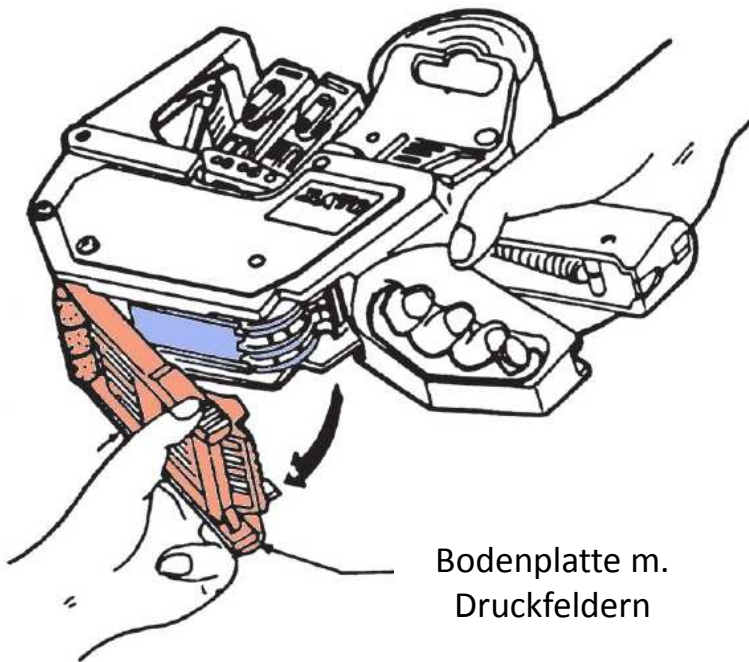

Bodenplatte m.  
Druckfeldern

### **Schritt 2**

-Bodenplatte öffnen (dazu die beiden Druckfelder am Ende der Bodenplatten zum Entrasten leicht zusammendrücken)

### **Schritt 3**

-Andruckplatte öffnen

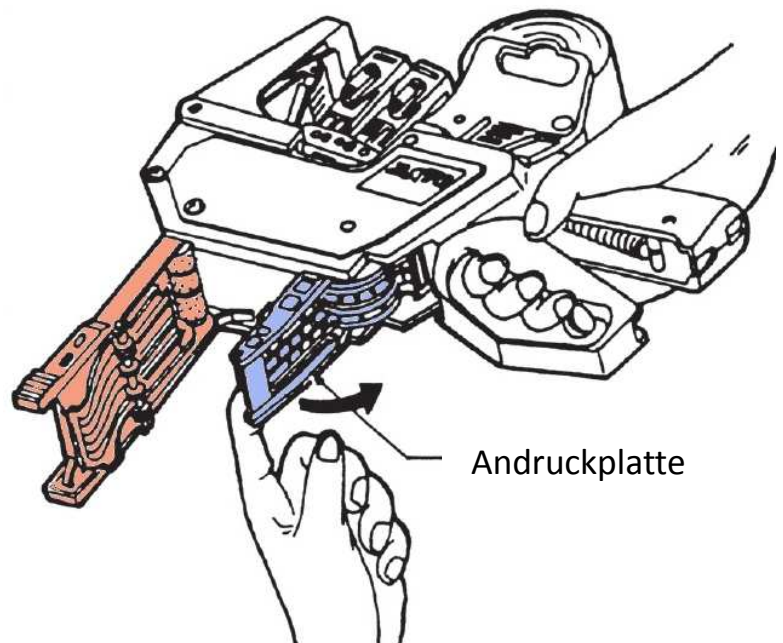

Andruckplatte

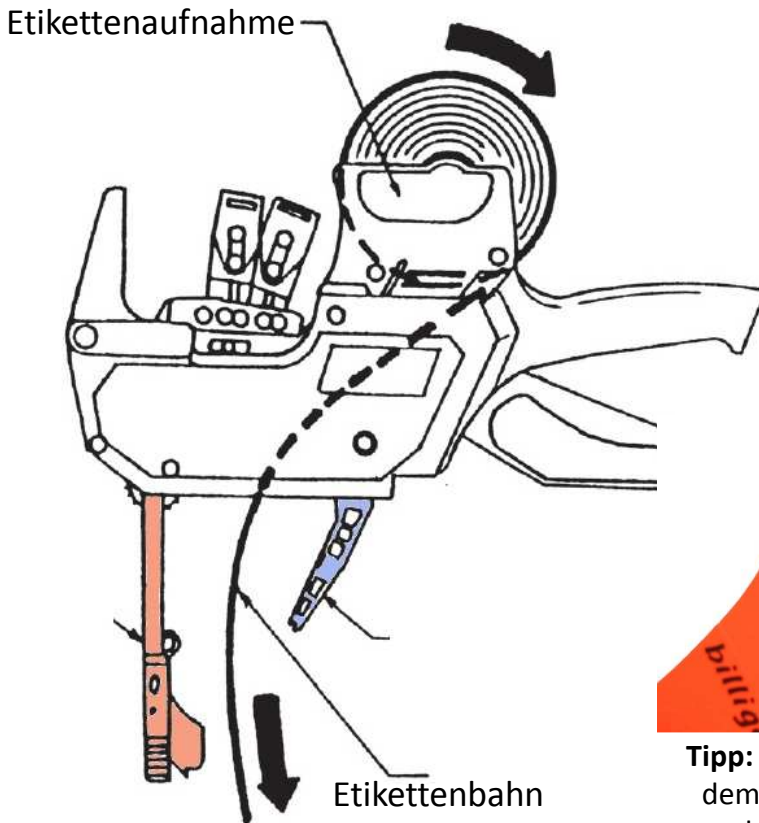

### Schritt 4

- Anfang der Etikettenrolle durch das Gehäuse führen, ein ca. 10cm langer Streifen sollte dann unten rausschauen!
- Seitenklappe schliessen und überprüfen, daß der Rollenhalter (Plastikfeder) von oben auf die Etikettenrolle drückt



**Tip:** Etikettenbahn vor dem Einführen vorne leicht knicken!



**WICHTIG:** Prüfen Sie vor dem Einlegen die ersten 15cm des Etikettenbandes auf Etikettenreste auf der Rückseite – ggf. da abreißen! Diese verkleben sonst den Etikettenschacht!

### Schritt 5

-Andruckplatte schließen und gedrückt halten, dabei den Auslösegriff ca. 8 x (bis Etikettenschub einwandfrei funktioniert) betätigen um die Etikettenförderung zu justieren.

**Tip:** Im Sitzen arbeiten, Handauszeichner dabei mit Unterseite nach oben zwischen den Knien einklemmen.

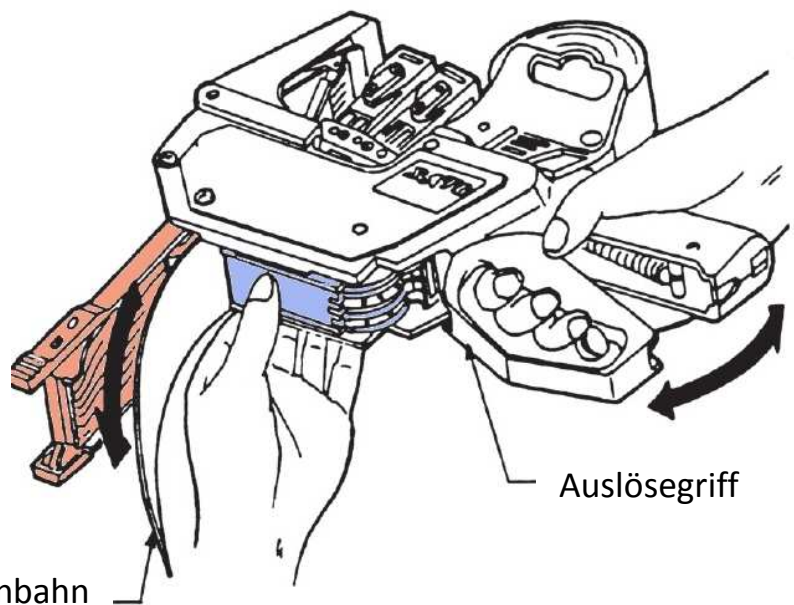

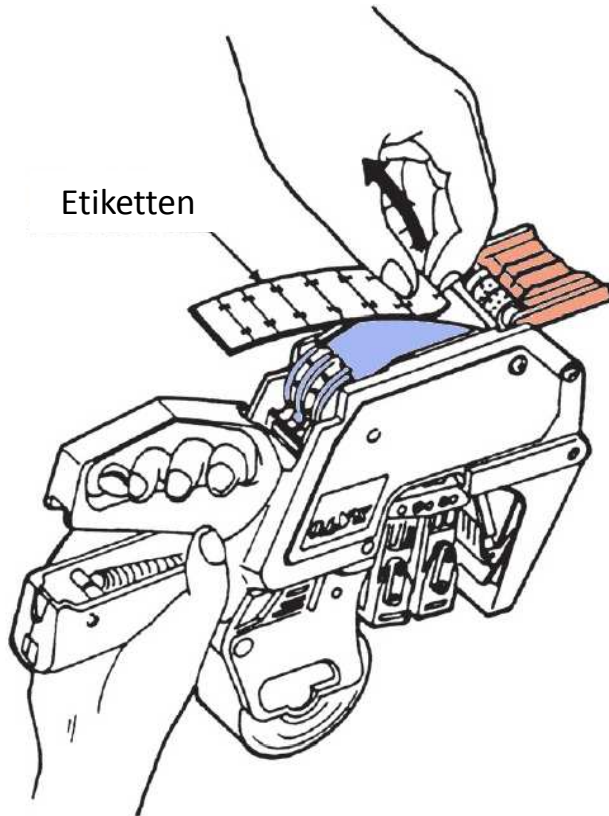

**Schritt 6**

- Etiketten (sichtbare) vom Trägerband entfernen um ein einen leichtgängigen Einzug zu gewährleisten

**Schritt 7**

-Bodendeckel schließen (Einrasten lassen)

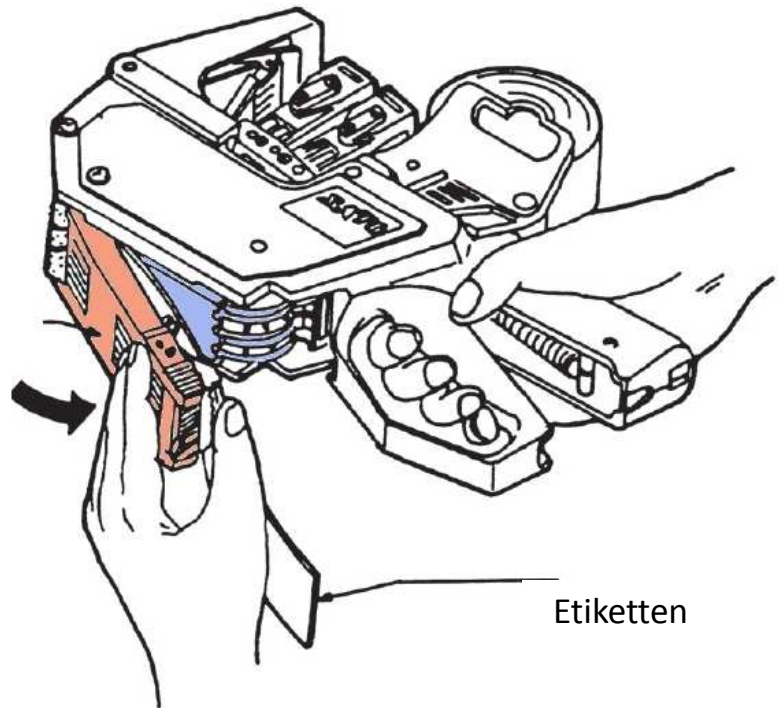

**FERTIG**

Der Handauszeichner ist betriebsbereit!