



Guide d'utilisation

Pour le modèle d'imprimante :

Série CG2



CG208DT

CG212DT

Type thermique direct

203 dpi/305 dpi

CG208TT

CG212TT

Type transfert thermique

203 dpi/305 dpi

Lisez ce guide d'utilisation avant la mise en service et pendant l'utilisation du produit mentionné ci-dessus.
Conservez ce document à portée de main pour vous y référer ultérieurement.

AVERTISSEMENT : une fois testé, cet équipement est conforme aux limites applicables aux appareils numériques de classe B, conformément aux exigences de la section 15 du règlement FCC. Ces limites sont destinées à garantir une protection raisonnable contre toute perturbation nuisible dans une installation résidentielle. Cet équipement génère, utilise et s'avère capable d'émettre de l'énergie radiofréquence et, faute d'être installé et utilisé conformément aux instructions, il peut provoquer des perturbations nuisibles aux radiocommunications. Toutefois, il n'existe aucune garantie que cette perturbation ne se produise pas sur une installation donnée. Si cet équipement produit des perturbations nuisibles à la réception radio ou télévision, ce qui peut être défini en mettant l'appareil hors tension puis sous tension, l'utilisateur est invité à corriger les interférences en adoptant l'une des mesures suivantes :

- Réorientez ou déplacez l'antenne de réception.
- Augmentez la distance entre l'équipement et le récepteur.
- Raccordez l'équipement à une prise d'un circuit différent de celui auquel le récepteur est raccordé.
- Consultez le distributeur ou un technicien radio/TV expérimenté pour obtenir de l'aide.

Renseignez-vous auprès des représentants SATO sur nos contrats de maintenance pour vous assurer une réelle tranquillité d'esprit pendant l'utilisation de produits SATO.

Vous trouverez au dos de la brochure la société partenaire du groupe SATO la plus proche de chez vous. Consultez également notre page d'accueil à l'adresse www.satoworldwide.com pour en savoir plus sur les mises à jour.

Copyrights

Le contenu du présent document est la propriété exclusive de SATO Corporation et/ou de ses filiales au Japon, aux États-Unis et dans les autres pays. Aucune partie de ce document ne peut être reproduite, copiée, traduite ou incorporée dans un autre support sous quelque forme ou de quelque manière que ce soit, à savoir manuelle, graphique, électronique, mécanique ou autre, sans l'accord écrit préalable de SATO Corporation.

Limitation de responsabilité

SATO Corporation et/ou ses filiales au Japon, aux États-Unis et dans les autres pays ne proposent aucune déclaration ni garantie de toute sorte concernant ce support, y compris mais sans s'y limiter, de garanties implicites de qualité marchande et d'adéquation à un usage donné. SATO Corporation ne peut être tenue responsable des erreurs contenues dans ce document ni de toute omission dans ce manuel ni de tout dommage qu'il soit direct, indirect, accessoire ou consécutif, en rapport avec la fourniture, la distribution, la performance ou l'utilisation de ce support.

SATO Corporation se réserve le droit d'effectuer des modifications et/ou des améliorations sur le produit et le document sans préavis à tout moment.

Marques de fabrique

SATO est une marque déposée de SATO Corporation et/ou de ses filiales au Japon, aux États-Unis et dans les autres pays.

Version : SI-CG2-01rA-01-04-09OM

© Copyright 2009 SATO Corporation



Tous droits réservés.

Précautions de sécurité

Nous vous invitons à lire attentivement les informations suivantes avant de procéder à l'installation et à l'utilisation de l'imprimante.

Symboles pictographiques

Ce guide d'utilisation et les étiquettes de l'imprimante recourent à un ensemble de symboles pictographiques pour faciliter l'utilisation correcte et sûre de l'imprimante et pour éviter toute blessure de tierces personnes et tout dégât matériel. Les symboles et leur signification sont présentés ci-dessous. Assurez-vous de bien comprendre ces symboles avant de poursuivre la lecture de ce guide.

 Avertissement	Le non-respect des instructions signalées par ce symbole et l'utilisation incorrecte de l'imprimante peuvent entraîner le décès ou des blessures graves.
 Attention	Le non-respect des instructions signalées par ce symbole et l'utilisation incorrecte de l'imprimante peuvent entraîner des blessures ou des dégâts matériels.

Exemple de pictogrammes



Le pictogramme \triangle signifie « Précaution nécessaire ». Ce pictogramme contient un symbole d'avertissement spécifique. (Le symbole à gauche par exemple signale un risque de choc électrique.)

















Le pictogramme \circ indique « Il est interdit de ». L'élément ou l'action spécifiquement interdit est représenté dans le pictogramme ou à proximité. (Le symbole à gauche signifie « Démontage interdit ».)



Le pictogramme \bullet signale « À faire obligatoirement ». L'action qui doit être réalisée est contenue dans le pictogramme. (Le symbole à gauche signifie « Débrancher le câble d'alimentation de la prise ».)

 Avertissement		
<p>Ne pas placer sur une surface instable</p> <ul style="list-style-type: none"> Ne placez pas l'imprimante sur une surface instable telle qu'une table bancal, une surface inclinée ou une surface soumise à de fortes vibrations. Si l'imprimante tombe ou se renverse, elle pourrait blesser quelqu'un. <p>Ne pas poser de récipients remplis d'eau ou d'un autre liquide sur l'imprimante</p> <ul style="list-style-type: none"> Ne posez pas de vases, de tasses ou d'autres récipients contenant des liquides tels que de l'eau ou des produits chimiques, ou des petits objets métalliques près de l'imprimante. S'ils sont renversés et que leur contenu pénètre dans l'imprimante, mettez immédiatement l'appareil hors tension, débranchez le câble d'alimentation de la prise et contactez le distributeur ou le service d'assistance. L'utilisation de l'imprimante dans une telle situation peut entraîner un incendie ou une décharge électrique. <p>Ne pas introduire d'objets dans l'imprimante</p> <ul style="list-style-type: none"> N'insérez pas ou ne laissez pas tomber d'objets métalliques ou combustibles dans les ouvertures de l'imprimante (sorties de câbles, etc.). Si des objets étrangers pénètrent dans l'imprimante, mettez immédiatement la machine hors tension, débranchez le câble d'alimentation de la prise et contactez le distributeur ou le service d'assistance. L'utilisation de l'imprimante dans une telle situation peut entraîner un incendie ou une décharge électrique. <p>Ne pas utiliser une tension autre que la tension spécifiée</p> <ul style="list-style-type: none"> N'utilisez pas une tension différente de la tension spécifiée. Cela pourrait générer un incendie ou une décharge électrique. 	<p>Toujours mettre les connexions à la terre</p> <ul style="list-style-type: none"> Reliez toujours le fil de terre de l'imprimante à la masse. Le non-respect de cette instruction peut entraîner une décharge électrique. <p>Manipulation du câble d'alimentation</p> <ul style="list-style-type: none"> Veillez à ne pas endommager, casser ou modifier le câble d'alimentation. De même, ne placez pas d'objets lourds sur le câble d'alimentation, ne le chauffez pas ou ne le tirez pas car cela pourrait endommager le câble et provoquer un incendie ou une décharge électrique. Si le câble d'alimentation est endommagé (âme exposée, fils rompus, etc.), contactez le distributeur ou le service d'assistance. L'utilisation d'un câble d'alimentation en mauvais état peut générer un incendie ou une décharge électrique. Ne modifiez pas, ne pliez pas, ne tordez pas ou n'étirez pas le câble d'alimentation. L'utilisation d'un câble d'alimentation en mauvais état peut générer un incendie ou une décharge électrique. <p>Lorsque l'imprimante a chuté ou est cassée</p> <ul style="list-style-type: none"> Si l'imprimante a chuté ou est cassée, mettez-la immédiatement hors tension, débranchez le câble d'alimentation de la prise et contactez le distributeur ou le service d'assistance. L'utilisation d'une imprimante endommagée peut générer un incendie ou une décharge électrique. 	<p>Ne pas utiliser l'imprimante si elle présente le moindre signe d'anomalie</p> <ul style="list-style-type: none"> Si vous continuez à utiliser l'imprimante en cas d'anomalies telles que fumée ou odeurs inhabituelles émanant de l'imprimante, cela peut provoquer un incendie ou une décharge électrique. Mettez immédiatement la machine hors tension, débranchez le câble d'alimentation de la prise et contactez le distributeur ou le service d'assistance pour faire réparer l'imprimante. Il est dangereux pour le client de tenter de réparer la machine, alors n'essayez jamais de faire les réparations vous-même. <p>Ne pas démonter l'imprimante</p> <ul style="list-style-type: none"> Ne tentez pas de démonter ou de modifier l'imprimante car cela pourrait provoquer un incendie ou une décharge électrique. Demandez au point de vente, au distributeur ou au service d'assistance d'effectuer les inspections internes, les réglages et les réparations. <p>À propos du massicot</p> <ul style="list-style-type: none"> Ne touchez pas le massicot ou ne placez rien dans le massicot. Le non-respect de cette instruction peut causer des blessures. <p>Utilisation du nettoyant de la tête</p> <ul style="list-style-type: none"> Il est interdit de tenir le nettoyant de la tête à proximité d'une flamme ou d'une source de chaleur. Veillez à ne jamais le chauffer ou l'exposer à des flammes. Maintenez le liquide nettoyant hors de portée des enfants pour éviter toute ingestion accidentelle. Si une personne ingère du liquide, consultez immédiatement un médecin.

 Attention		
<p>Ne pas placer dans les zones très humides</p>  <ul style="list-style-type: none"> • Ne placez pas l'imprimante dans des zones très humides ou sujettes à la condensation. Si de la condensation se forme, mettez immédiatement l'imprimante hors tension et ne l'utilisez pas avant qu'elle soit parfaitement sèche. L'utilisation d'une imprimante couverte de condensation peut provoquer une décharge électrique. <p>Transport de l'imprimante</p>  <ul style="list-style-type: none"> • Avant de déplacer l'imprimante, veillez à retirer le câble d'alimentation de la prise et vérifiez que tous les câbles externes ont été débranchés. Le déplacement de l'imprimante encore branchée risque d'endommager les câbles et de vous exposer à une décharge électrique.  <ul style="list-style-type: none"> • Ne transportez pas l'imprimante si elle contient du papier. Le papier pourrait tomber et vous exposer à des blessures.  <ul style="list-style-type: none"> • Lorsque vous posez l'imprimante sur le sol ou sur un support, veillez à ne pas vous pincer les doigts ou les mains sous les pieds de l'imprimante. <p>Alimentation</p>  <ul style="list-style-type: none"> • N'actionnez pas l'interrupteur et évitez de brancher/débrancher le câble d'alimentation avec les mains mouillées car cela peut vous exposer à une décharge électrique. 	<p>Câble d'alimentation</p>  <ul style="list-style-type: none"> • Maintenez le câble d'alimentation à distance des appareils chauds car ceux-ci risquent de faire fondre le revêtement du câble et entraîner un incendie ou une décharge électrique.  <ul style="list-style-type: none"> • Lorsque vous débranchez le câble d'alimentation de la prise murale, veillez à le tenir par la prise. Si vous le tirez par le fil, vous risquez d'exposer ou de rompre l'âme du câble et de provoquer un incendie ou une décharge électrique. <ul style="list-style-type: none"> • Le câble d'alimentation qui est fourni avec l'imprimante est spécialement conçu pour cette machine. Ne l'utilisez pas avec tout autre dispositif électrique. <p>Capot supérieur</p>  <ul style="list-style-type: none"> • Faites attention à ne pas vous pincer les doigts lors de l'ouverture ou de la fermeture du capot supérieur. Veillez également à ce que le capot ne glisse pas et ne chute pas. <p>Tête d'impression</p>  <ul style="list-style-type: none"> • La tête d'impression est chaude après avoir fonctionné. Faites attention à ne pas vous brûler lorsque que vous remplacez le papier ou lorsque vous nettoyez immédiatement après une impression.  <ul style="list-style-type: none"> • Vous risquez de vous blesser en touchant le bord de la tête d'impression à main nue. Faites attention à ne pas vous blesser en remplaçant le papier ou en nettoyant. 	<p>Chargement du papier</p>  <ul style="list-style-type: none"> • Lorsque vous chargez du papier en rouleau, veillez à ne pas vous pincer les doigts entre le rouleau de papier et l'unité d'avance. <p>En cas de non-utilisation prolongée de l'imprimante</p>  <ul style="list-style-type: none"> • Lorsque vous n'utilisez pas l'imprimante pendant une durée prolongée, débranchez le câble d'alimentation de la prise par mesure de sécurité. <p>Pendant la maintenance et le nettoyage</p>  <ul style="list-style-type: none"> • Lors de la maintenance et du nettoyage de l'imprimante, débranchez le câble d'alimentation de la prise murale par mesure de sécurité.

Précautions d'installation et de manipulation

Le fonctionnement de l'imprimante peut être affecté par l'environnement de l'imprimante.

Reportez-vous aux instructions suivantes pour l'installation et la manipulation de l'imprimante série CG2.

Choisir un lieu sûr

Placer l'imprimante sur une surface plate et horizontale.



Si la surface n'est pas plate et horizontale, cela peut affecter la qualité des impressions, provoquer des dysfonctionnements et raccourcir la durée de vie de l'imprimante.

Ne pas placer l'imprimante dans un endroit soumis aux vibrations.



Ne transportez pas l'imprimante avec le rouleau d'étiquettes en place. Le fait de soumettre l'imprimante à de fortes vibrations ou à des chocs importants risque de provoquer un dysfonctionnement et de diminuer la durée de vie de l'imprimante.

Ne pas placer l'imprimante près d'une grue ou d'une presse.

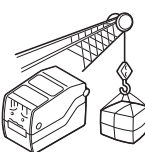

Les équipements tels que les grues et les presses sont très consommateurs d'énergie. La proximité de ces équipements peut engendrer un bruit électrique ou réduire la tension d'alimentation.

Évitez de telles dispositions afin de limiter le risque de dysfonctionnement ou de détérioration de l'imprimante.

Alimentation

Cette imprimante fonctionne avec une alimentation en courant alternatif.

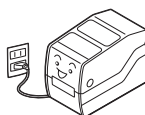

Assurez-vous de bien raccorder l'imprimante à une alimentation en courant alternatif à l'aide de l'adaptateur CA fourni. Le non-respect de cette instruction peut causer un dysfonctionnement.

Raccorder le câble d'alimentation à une prise murale mise à la terre.

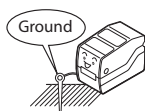

Vérifiez que l'imprimante est bien branchée dans une prise mise à la terre.

Préserver l'imprimante des fortes températures et de l'humidité.



Évitez les emplacements soumis à des changements soudains ou extrêmes de température ou d'humidité. L'exposition à de telles conditions risque de provoquer des problèmes électriques dans l'imprimante.

Ne pas placer l'imprimante dans un endroit exposé à de l'eau ou de l'huile.

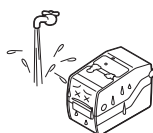

Ne placez pas l'imprimante dans un endroit où elle peut recevoir des projections d'eau ou d'huile. La pénétration d'eau ou d'huile dans l'imprimante pourrait générer un incendie, une décharge électrique ou un dysfonctionnement.

Éviter la poussière.



L'accumulation de poussière peut affecter la qualité des impressions. Cela peut entraîner un dysfonctionnement et raccourcir la durée de vie de l'imprimante.

Maintenir hors des rayons directs du soleil.



Ce modèle d'imprimante est doté d'une cellule optique de détection. L'exposition aux rayons directs du soleil altère la sensibilité de la cellule, ce qui risque d'entraîner un défaut de détection de l'étiquette. Fermez le capot supérieur pendant l'impression.

Fournir une source stable d'électricité à l'imprimante.

Ne partagez pas les prises avec d'autres appareils comme un radiateur ou un réfrigérateur nécessitant une quantité conséquente d'énergie. Évitez également d'utiliser une prise murale située près de l'endroit où sont branchés de tels appareils. Cela pourrait entraîner une baisse de tension et un dysfonctionnement.

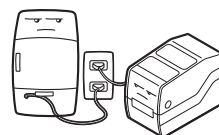

TABLE DES MATIÈRES

Introduction.....	1 - 1
1.1 Caractéristiques de l'imprimante.....	1 - 1
1.2 Déballage.....	1 - 2
1.3 Identification des pièces.....	1 - 3
Installation.....	2 - 1
2.1 Place de l'imprimante sur site	2 - 2
2.2 Choix du support.....	2 - 2
2.3 Chargement des étiquettes ou des vignettes.....	2 - 3
2.4 Chargement du ruban transfert (pour les CG208TT, CG212TT uniquement)	2 - 7
2.5 Connexions	2 - 10
Fonctionnement et configuration	3 - 1
3.1 Panneau de commande.....	3 - 2
3.2 Modes de fonctionnement.....	3 - 3
3.3 Mode épreuve utilisateur.....	3 - 5
3.4 Mode test d'impression d'usine.....	3 - 9
3.5 Mode paramétrage de fonctionnement	3 - 11
3.6 Mode téléchargement du programme	3 - 13
3.7 Mode téléchargement des polices	3 - 15
3.8 Mode paramétrage par défaut	3 - 16
3.9 Mode HEX Dump	3 - 17
3.10 Mode impression du réglage LAN sans fil	3 - 17
3.11 Apparition d'une erreur en cours de téléchargement.....	3 - 20
3.12 Contrôle de la tête d'impression	3 - 20
3.13 Réglage de la configuration de l'imprimante.....	3 - 23
3.14 Protection contre la surchauffe de la tête	3 - 25
3.15 Fonction de protection lors de l'utilisation d'un adaptateur CA.....	3 - 26
3.16 Mesures pour l'erreur RFID	3 - 27
Dépannage	4 - 1
4.1 Résolution du signal d'erreur	4 - 2
4.2 Tableau de dépannage	4 - 4
4.3 Dépannage de l'interface	4 - 6
4.4 Dépannage des épreuves d'impression.....	4 - 7
Nettoyage et maintenance	5 - 1
5.1 Nettoyage de la tête d'impression et des rouleaux caoutchoutés.....	5 - 2
5.2 Fréquence de nettoyage de l'imprimante (kit de nettoyage).....	5 - 2
5.3 Fréquence de nettoyage de l'imprimante (feuille de nettoyage)	5 - 3
5.4 Remplacement facile des pièces	5 - 4
5.5 Réglage de la qualité d'impression	5 - 6
Spécifications générales	6 - 1
6.1 Caractéristiques générales de l'imprimante	6 - 1
6.2 Caractéristiques des accessoires en option	6 - 7

Caractéristiques de l'interface	7 - 1
7.1 Types d'interfaces	7 - 1
7.2 Interface série RS-232C	7 - 2
7.3 Interface USB (Universal Serial Bus).....	7 - 6
7.4 Ethernet LAN et LAN sans fil	7 - 8
Annexe.....	8 - 1
8.1 Accessoires en option - massicot	8 - 2
8.2 Accessoires en option - distributeur.....	8 - 4
8.3 Positions des cellules de détection et des options.....	8 - 6
8.4 Bracelet large de 15 mm (0,6")	8 - 7
8.5 Sélection du mode de fonctionnement.....	8 - 8
8.6 Point de référence de base	8 - 9
8.7 Ajustement de la position d'arrêt.....	8 - 12
8.8 Fin de papier	8 - 13
8.9 Fin de ruban.....	8 - 14
Sato Group of Companies	9 - 1
Sato Group of Companies	9 - 2

Cette page est laissée vierge intentionnellement

1

INTRODUCTION

Vous venez de faire l'acquisition d'une imprimante SATO et nous vous en remercions.

Ce guide d'utilisation contient les instructions générales relatives à l'installation, l'implantation, la configuration, l'utilisation et la maintenance de l'imprimante.

En tout, huit rubriques constituent le présent manuel structuré de la manière suivante :

- Chapitre 1 : Introduction
- Chapitre 2 : Installation
- Chapitre 3 : Fonctionnement et configuration
- Chapitre 4 : Dépannage
- Chapitre 5 : Nettoyage et maintenance
- Chapitre 6 : Spécifications générales
- Chapitre 7 : Spécifications de l'interface
- Chapitre 8 : Annexe

Nous vous recommandons de lire attentivement le contenu de chaque chapitre afin d'en prendre connaissance avant de procéder à l'installation et à la maintenance de l'imprimante. Consultez la **table des matières** en début de manuel pour rechercher les informations nécessaires. Les numéros de page du manuel sont constitués du numéro de chapitre suivi du numéro de page dans le chapitre concerné.

Le présent chapitre vous aide dans le déballage de l'imprimante de son carton d'expédition. Il vous permet également de vous familiariser avec les principales pièces et commandes.

Il contient également les informations suivantes :

- Caractéristiques de l'imprimante
- Déballage
- Identification des pièces

1.1 CARACTÉRISTIQUES DE L'IMPRIMANTE

La série CG2 est une imprimante de bureau compacte de 2 pouces (transfert thermique ou thermique direct). Avec une unité centrale RISC de 32 bits, une vitesse d'impression de 4 p/s et une mémoire Flash de 4 Mo, la série CG2 est une imprimante économique dotée de nombreuses caractéristiques adaptées pour un large éventail d'applications. Les principales caractéristiques de la série CG2 sont :

- Impression haute résolution avec qualité d'impression nette et claire (203 dpi ou 305 dpi)
- Interface flexible
- Options de massicot et de distributeur
- Option RFID HF
- Chargement aisé du support
- Fonctionnement autonome avec un clavier
- Changement de la tête d'impression et du rouleau caoutchouté sans utiliser d'outils pour une maintenance facile
- Support de codes pages et émulations
- Boîtier antimicrobien idéal pour les environnements hospitaliers ou le secteur agro-alimentaire
- Loquet de sécurité du capot supérieur
- Couleur de châssis distinctive

1.2 DÉBALLAGE

Lorsque vous déballez l'imprimante, soyez particulièrement attentif aux éléments suivants :

1. Le côté droit de la boîte doit toujours être orienté vers le haut.
Sortez l'imprimante de la boîte en la soulevant avec précaution.
2. Retirez la totalité de l'emballage une fois l'imprimante déballée.
3. Retirez les accessoires de leurs boîtes de protection.
4. Placez l'imprimante sur une surface solide et plate. Inspectez le carton d'expédition et l'imprimante pour rechercher des signes éventuels de dégâts survenus pendant l'expédition. Veuillez noter que SATO ne peut être tenue responsable d'aucun dommage d'aucune sorte subi pendant l'expédition du produit.

Remarques

- Si l'imprimante a été stockée dans un environnement froid, laissez-la atteindre la température de la pièce avant de la mettre sous tension.
- Nous vous recommandons de conserver la boîte d'emballage d'origine ainsi que le matériel de rembourrage après avoir installé l'imprimante. Ceux-ci peuvent s'avérer utiles dans le futur si vous devez nous retourner l'imprimante à des fins de réparation.

1.2.1 Accessoires inclus

Après avoir déballé l'imprimante, vérifiez que vous disposez bien des éléments suivants :

Documentation utilisateur
(Guide rapide, Garantie, etc.)

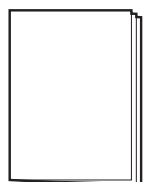

Cordon d'alimentation*

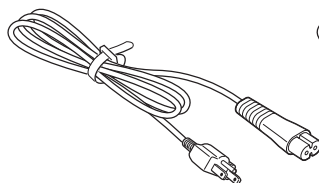

Adaptateur CA

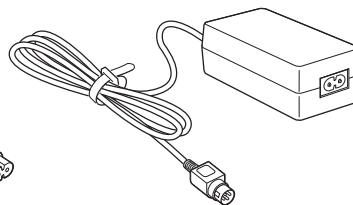

La forme du cordon d'alimentation peut varier en fonction du lieu d'achat.

1.3 IDENTIFICATION DES PIÈCES

Vue avant

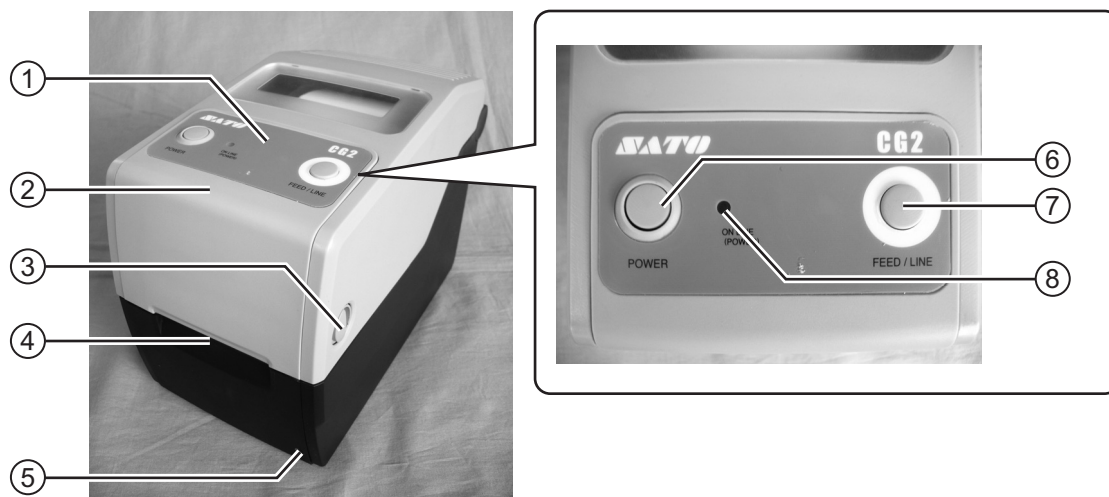

① Panneau de commande

Il comporte deux boutons de contact et un voyant LED bicolore (rouge et verte).

② Capot supérieur

Ouvrez ce capot pour charger le support et le ruban.

③ Loquet d'ouverture/fermeture du capot

Tirez ces loquets situés de chaque côté de la machine vers l'avant pour ouvrir le capot supérieur de l'imprimante.

④ Emplacement d'éjection du support

Ouverture destinée à la sortie du support.

⑤ Potentiomètre VR3 (décalage/ajustement vertical)

Ce potentiomètre règle la position d'arrêt (position de la marge) de l'option (massicot, distributeur, découpe).

Le réglage de la position de l'ajustement vertical est également disponible en mode VR réglage de l'ajustement vertical du mode réglage d'usine.

⑥ Bouton POWER

Appuyez sur ce bouton pour mettre sous ou hors tension.

⑦ Bouton FEED/LINE

Appuyez sur ce bouton pour sélectionner l'état de l'imprimante (en ligne/hors ligne) ou pour faire avancer le papier.

⑧ Voyant LED ON LINE (POWER)

Le voyant LED s'allume en vert lorsque l'imprimante est en ligne et clignote en vert lorsque l'imprimante est hors ligne.

1.3 IDENTIFICATION DES PIÈCES (suite)

Vue arrière

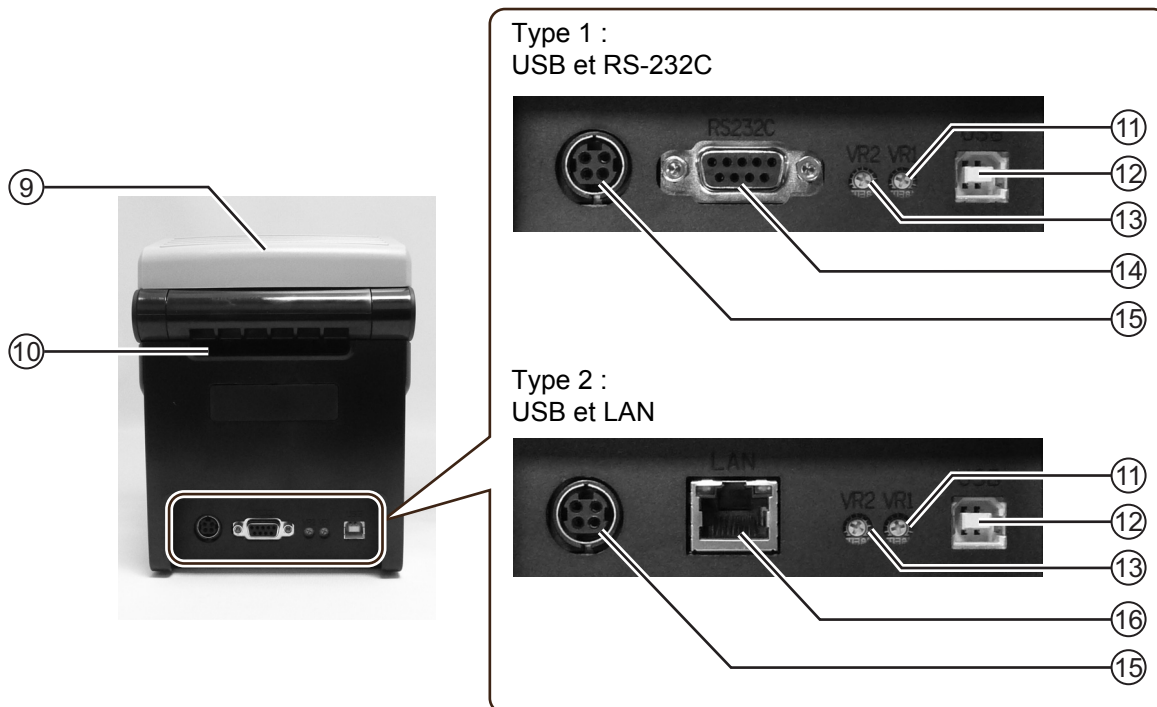

- ⑨ **Capot supérieur**
- ⑩ **Entrée du support**
Ouverture pour un support en paravent ou un support venant du dérouleur pour alimenter l'imprimante.
- ⑪ **Potentiomètre VR1 (espacement)**
Ce potentiomètre permet de régler la sensibilité de la cellule de détection d'échenillage.
- ⑫ **Port USB**
Pour raccorder l'imprimante à un ordinateur hôte à l'aide de l'interface USB.
Ou pour connecter l'interface LAN sans fil optionnelle à l'imprimante (s'applique uniquement à la carte de type 1).
- ⑬ **Potentiomètre VR2 (marque noire)**
Ce potentiomètre permet de régler la sensibilité de la cellule de détection des marques noires.
- ⑭ **Port série RS-232C**
Pour raccorder l'imprimante à un ordinateur hôte à l'aide de l'interface RS-232C.
Ou pour raccorder le clavier en option à l'imprimante.
- ⑮ **Borne d'alimentation d'entrée CC**
Alimente l'imprimante après introduction du câble d'alimentation, en utilisant l'adaptateur CA.
- ⑯ **Port LAN**
Pour raccorder l'imprimante à l'ordinateur hôte via l'interface LAN.

1.2 IDENTIFICATION DES PIÈCES (suite)

Vue interne lorsque le capot supérieur est ouvert

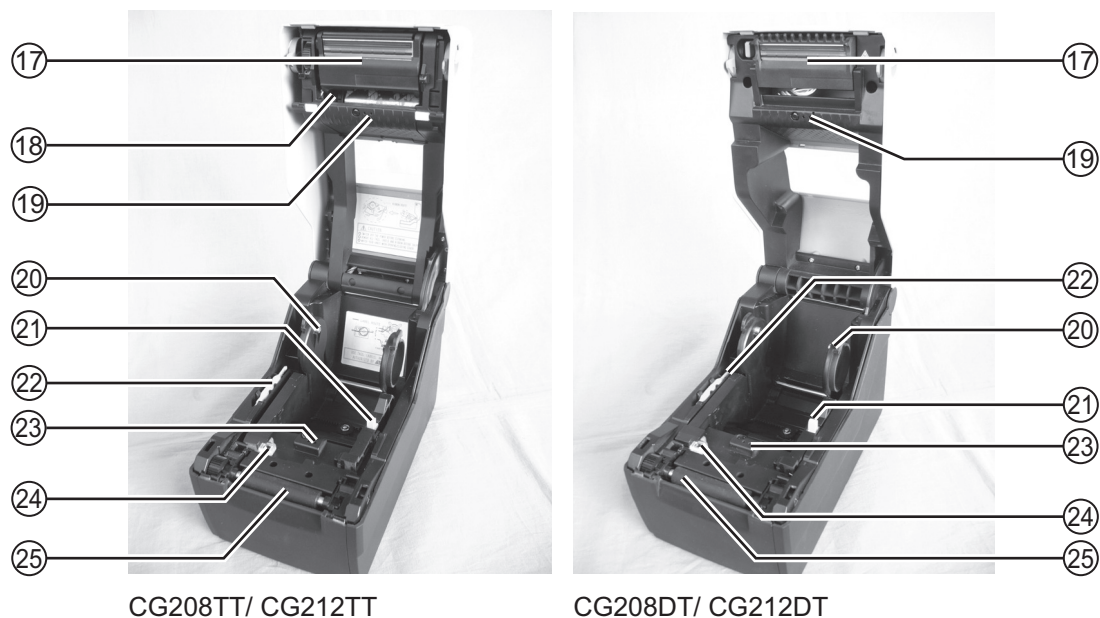

- | | |
|--|---|
| <p>①7 Tête d'impression
Ce composant permet d'assurer l'impression sur papier. Une maintenance régulière est nécessaire.</p> <p>①8 Unité de ruban
Sert à charger le ruban et à enrouler le ruban.</p> <p>①9 Cellule de détection d'échenillage supérieure
Détection de l'espacement de l'étiquette ou la perforation centrale dans le papier à étiquette normal.</p> <p>②0 Porte-support en rouleau
Permet de maintenir le support en rouleau.</p> <p>②1 Levier coulissant de guidage du support
Permet d'adapter à la taille du support utilisé.</p> | <p>②2 Micro-tournevis jaune fourni
Permet de régler les potentiomètres.</p> <p>②3 Cellule de détection d'échenillage
Détection de l'espacement de l'étiquette ou la perforation centrale dans le papier à étiquette normal.</p> <p>②4 Cellule de détection de marque noire (papier)
Détection de la marque noire sur le support.</p> <p>②5 Rouleau caoutchouté
Ce rouleau fait avancer le papier. Une maintenance régulière est nécessaire.</p> |
|--|---|

Cette page est laissée vierge intentionnellement

2

INSTALLATION

Le présent chapitre vous aide à installer les consommables dans l'imprimante, contient les instructions de réglage et vous aide à mettre en place les autres accessoires en option.

Il contient également les informations suivantes :

- 2.1 Place de l'imprimante sur site
- 2.2 Choix du support
- 2.3 Chargement des étiquettes ou des vignettes
- 2.4 Chargement du ruban transfert (pour les CG208TT, CG212TT uniquement)
- 2.5 Connexions

2.1 PLACE DE L'IMPRIMANTE SUR SITE

Gardez à l'esprit les éléments suivants lors de la configuration de l'imprimante :

- Disposez l'imprimante sur une surface solide et plate en prévoyant suffisamment d'espace. Assurez-vous de laisser la place suffisante au-dessus de l'imprimante pour pouvoir ouvrir complètement le capot supérieur.
- Placez-la à l'abri de matières dangereuses ou d'environnements poussiéreux.
- Placez-la à une distance compatible avec la longueur des câbles d'interface de l'ordinateur hôte, conformément aux spécifications de câblage.

2.2 CHOIX DU SUPPORT

La taille et le type d'étiquettes ou de vignettes à imprimer doivent avoir été pris en considération avant l'achat de l'imprimante. Idéalement, la largeur du support doit être égale ou légèrement plus étroite que la tête d'impression. L'utilisation d'un support ne couvrant pas la tête d'impression peut provoquer une usure anticipée du rouleau caoutchouté. En outre, la bordure du support peut user le rouleau en créant une rainure susceptible d'affecter la qualité d'impression.

Remarque :

Pour assurer une impression et une robustesse optimales, **veuillez utiliser des rubans et des étiquettes certifiés par SATO pour cette imprimante**. L'utilisation de consommables non testés et approuvés par SATO peut provoquer une usure et une détérioration excessives des pièces vitales de l'imprimante, ce qui risque d'annuler la garantie.

Cette imprimante peut imprimer sur un support en rouleau ou en paravent. Les méthodes utilisées pour le chargement du rouleau et du support en paravent diffèrent. L'imprimante utilise des cellules de détection pour repérer les marques noires, l'espacement ou la perforation centrale sur le support afin de positionner avec précision le contenu de l'impression.

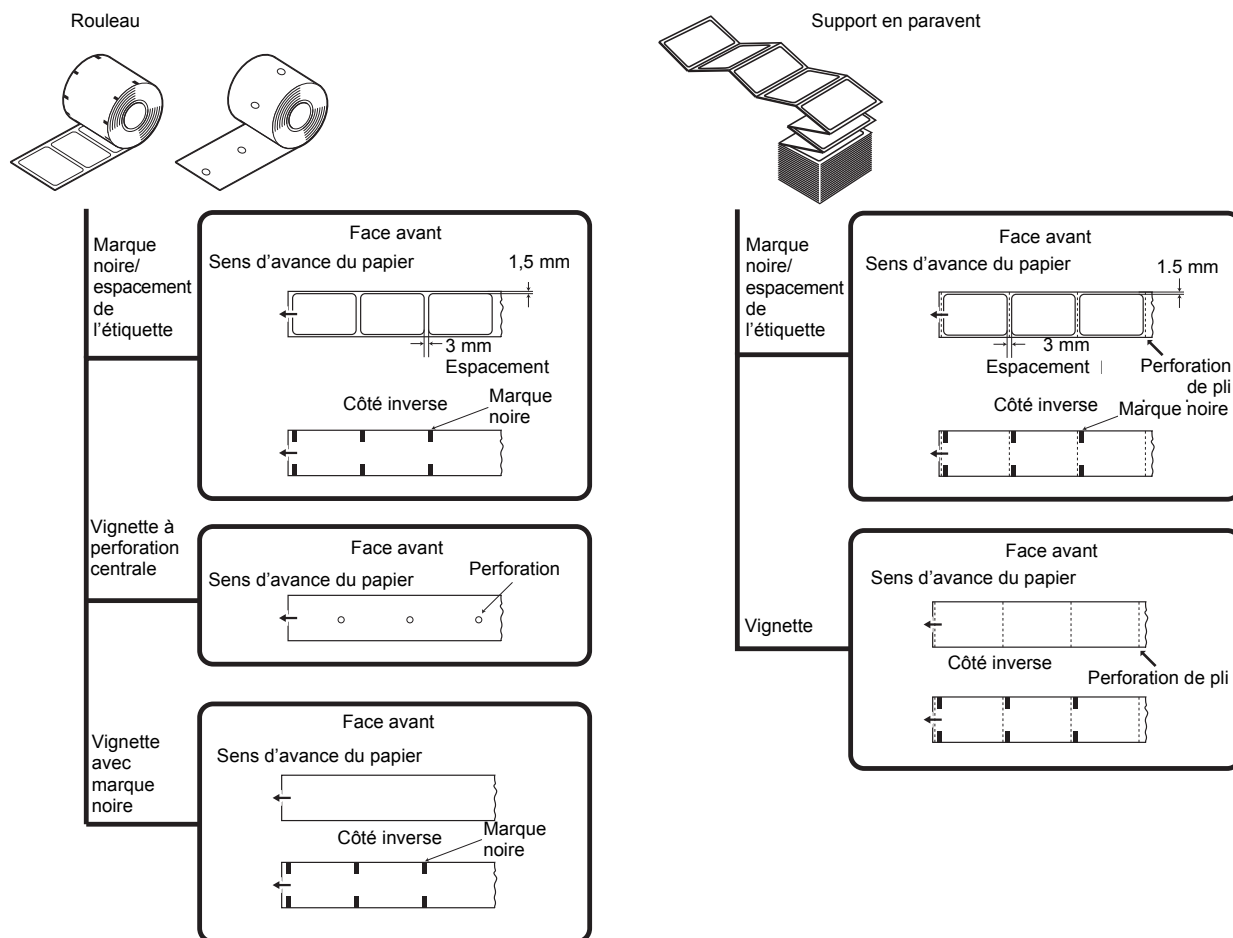

2.3 CHARGEMENT DES ÉTIQUETTES OU DES VIGNETTES

2.3.1. Chargement du rouleau

1. Une fois la machine hors tension, tirez vers vous les **loquets d'ouverture/fermeture du capot** ① présents de chaque côté de l'imprimante pour déverrouiller le **capot supérieur** et pouvoir l'ouvrir ensuite ②. Assurez-vous que le capot repose solidement en partie supérieure de l'imprimante afin qu'il ne retombe pas et ne vous blesse pas les mains.



2. Tandis que vous tenez le **levier coulissant de guidage du support**, ajustez la largeur du **porte-support** ① pour l'adapter à la taille du support.

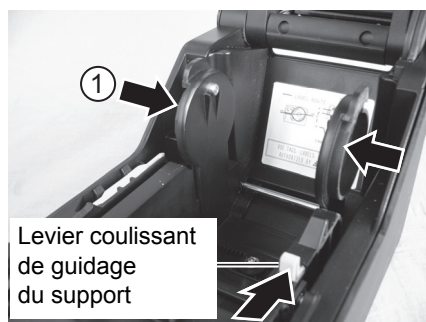

3. Chargez le rouleau directement sur le **porte-support**.

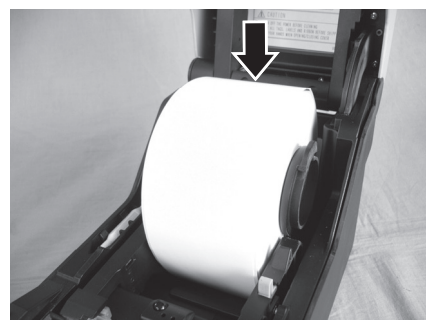

4. Après avoir déroulé une partie du rouleau, faites passer le rouleau dans les **guides du support** et placez le bord avant du support sur le **rouleau caoutchouté**. Vérifiez que le côté imprimé du support est bien orienté vers le haut.



Le côté imprimé doit être orienté vers le haut

2.3 CHARGEMENT DES ÉTIQUETTES OU DES VIGNETTES (suite)

5. Fermez le **capot supérieur** jusqu'à ce que vous entendiez un clic.

Remarque :

- Veillez à ne pas vous pincer les doigts lors de la fermeture du capot supérieur.
- Si vous avez acheté le distributeur en option, reportez-vous au **Chapitre 8.2 Accessoires en option - distributeur** pour savoir comment acheminer le support vers l'imprimante.



6. Une fois le chargement du support terminé, mettez la machine sous tension.
L'imprimante est en ligne et le voyant LED **ON LINE (POWER)** s'allume en vert.
Lorsque l'imprimante est prête, appuyez sur le bouton **FEED/LINE** pour faire ressortir le bord avant du support.

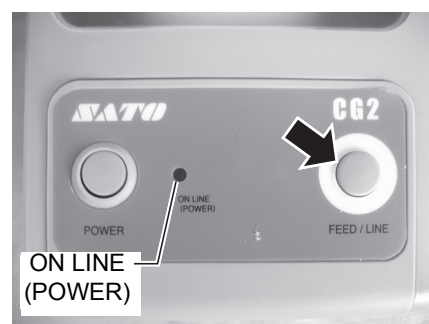

Attention

- Lors du remplacement du support, gardez à l'esprit que la tête d'impression et les zones environnantes restent chaudes. Tenez vos doigts à l'écart de ces zones pour prévenir toute blessure.
- Évitez même de toucher le bord de la tête d'impression à main nue.

2.3 CHARGEMENT DES ÉTIQUETTES OU DES VIGNETTES (suite)

2.3.2 Chargement du support en paravent

1. Une fois que la machine est hors tension, tirez vers vous les **loquets d'ouverture/fermeture du capot** situés de chaque côté de l'imprimante pour déverrouiller le capot supérieur avant de pouvoir l'ouvrir. Assurez-vous que le capot repose solidement en partie supérieure de l'imprimante afin qu'il ne retombe pas et ne vous blesse pas les mains.



2. Faites passer le support en paravent dans la fenêtre ouverte à l'arrière de l'unité. Vérifiez que le côté imprimé du support est bien orienté vers le haut.



3. Tandis que vous tenez le **levier coulissant de guidage du support**, ajustez la largeur du **porte-support** ① pour l'adapter à la taille du support. Après avoir déroulé une partie du support, faites passer le support dans les **guides du support** et placez le bord avant du support sur le **rouleau caoutchouté**.

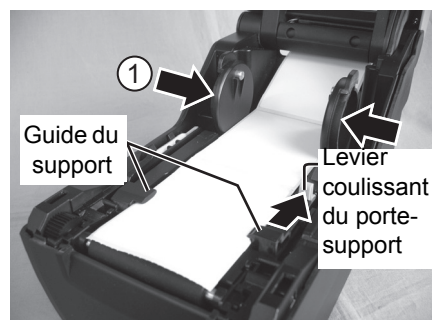

4. Fermez le **capot supérieur** jusqu'à ce que vous entendiez un clic.

Remarque :

- Veillez à ne pas vous pincer les doigts lors de la fermeture du capot supérieur.
- Si vous avez acheté un massicot ou un distributeur optionnel, reportez-vous au **Chapitre 8.1 Accessoires en option - massicot** et **Chapitre 8.2 Accessoires en option - distributeur** pour savoir comment acheminer le support vers l'imprimante.



2.3 CHARGEMENT DES ÉTIQUETTES OU DES VIGNETTES (suite)

5. Après chargement du support, mettez la machine sous tension.
L'imprimante est en ligne et le voyant LED **ON LINE (POWER)** s'allume en vert.
Lorsque l'imprimante est prête, appuyez sur le bouton **FEED/LINE** pour faire ressortir le bord avant du support.

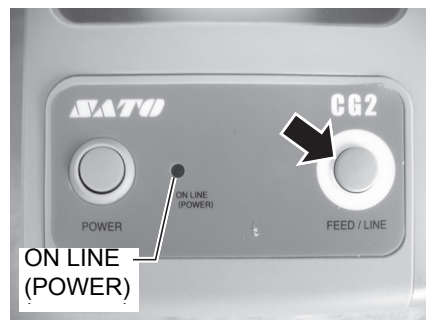

Attention

- Lors du remplacement du support, gardez à l'esprit que la tête d'impression et les zones environnantes restent chaudes. Tenez vos doigts à l'écart de ces zones pour prévenir toute blessure.
- Évitez même de toucher le bord de la tête d'impression à main nue.

2.3.3 Aperçu du chemin de chargement du support en rouleau et du support en paravent

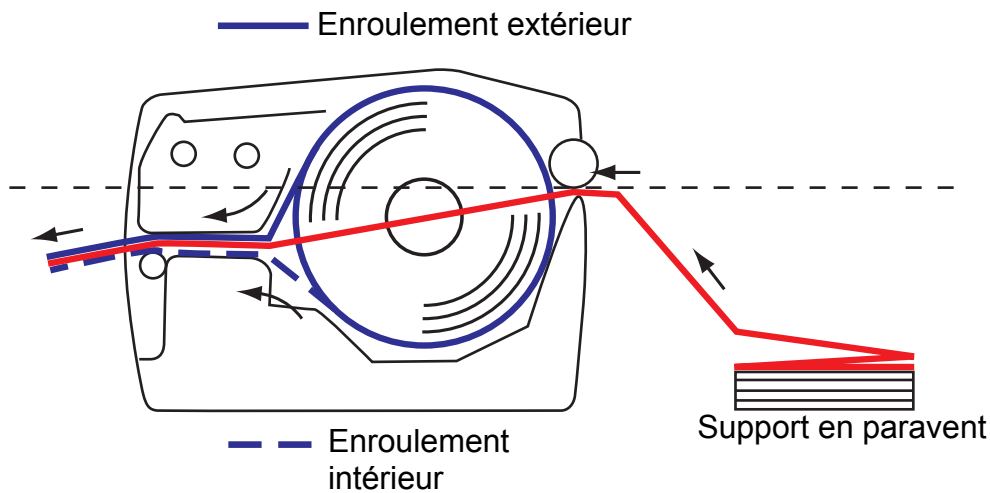

2.4 CHARGEMENT DU RUBAN TRANSFERT (POUR LES CG208TT, CG212TT UNIQUEMENT)

Les imprimantes CG208TT et CG212TT prennent en charge deux types d'application d'impression, **transfert thermique** et **thermique direct**. Le support papier pour **transfert thermique** exige l'utilisation d'un ruban transfert pour l'application d'impression. Dans ce cas précis, le ruban transfert contient l'encre qui sera transférée sur le support. Le support papier pour **thermique direct** est pourvu d'un revêtement de surface rendu visible via l'application de chaleur provenant de la tête d'impression. Dans ce cas, aucun ruban transfert n'est nécessaire.

1. Une fois la machine mise hors tension, tirez vers vous les **loquets d'ouverture/fermeture du capot** situés de chaque côté de l'imprimante pour déverrouiller le capot supérieur avant de pouvoir l'ouvrir. Veillez à ce qu'il repose solidement en partie supérieure de l'imprimante afin qu'il ne puisse pas retomber et blesser vos mains.



2. Tirez le **levier** au milieu de l'**unité de ruban** vers le bas pour extraire l'**unité de ruban**. Puis laissez simplement l'**unité de ruban** retomber vers le bas. Un butoir se trouve à mi-chemin de son amplitude de mouvement afin d'empêcher l'unité de ruban de tomber brusquement.

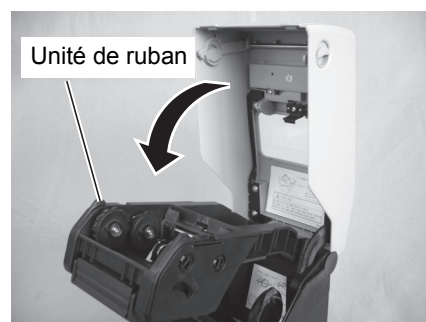
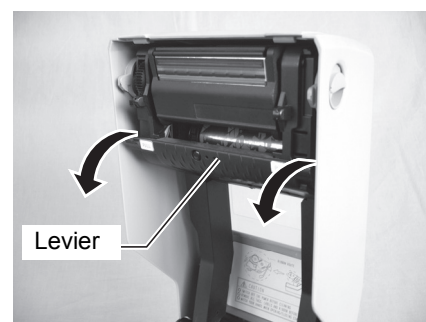

2.4 CHARGEMENT DE RUBAN TRANSFERT (POUR LES CG208TT, CG212TT UNIQUEMENT) (suite)

3. Ouvrez l'emballage du ruban transfert, puis chargez-le sur l'unité d'avance du ruban.

Avec le ruban enroulé dans le sens horaire, fixez et poussez le rouleau de ruban sur le côté droit de l'unité d'avance du ruban ①. Puis fixez le second côté du rouleau de ruban à gauche de l'unité d'avance du ruban ②. Tournez le rouleau de ruban jusqu'à ce que le mandrin s'encliquète dans la saillie de l'unité gauche d'avance du ruban.

Remarque :

Utilisez exclusivement de véritables rubans de transfert SATO pour obtenir une qualité d'impression et une robustesse optimales.

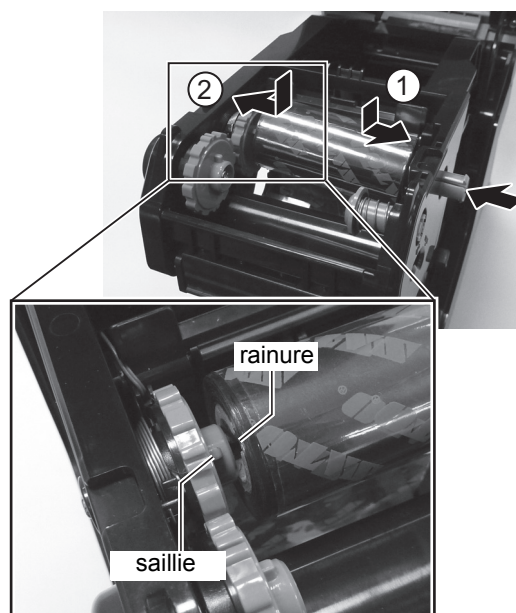

4. Montez le mandrin de ruban vide sur l'unité d'enroulement du ruban en procédant comme à l'étape 3 ci-dessus.

Lorsque vous chargez le ruban de transfert pour la première fois, un mandrin de ruban vide est fourni avec l'imprimante. Toutefois, le mandrin suivant peut être récupéré sur le rouleau de ruban usagé.

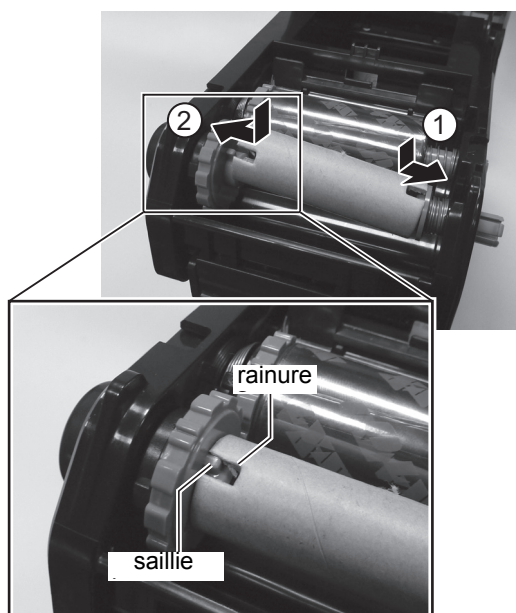

2.4 CHARGEMENT DE RUBAN TRANSFERT (POUR LES CG208TT, CG212TT UNIQUEMENT) (suite)

5. Depuis l'**unité d'avance du ruban**, faites passer le ruban transfert sous le système de la tête d'impression vers l'**unité d'enroulement du ruban**.

Fixez le ruban transfert au mandrin du ruban à l'aide de ruban adhésif, p. ex., et enroulez-le plusieurs fois dans le sens indiqué par la flèche de rotation.

Vérifiez que le ruban a été chargé comme représenté sur la figure ci-dessous ou comme illustré sur le côté intérieur du capot supérieur.

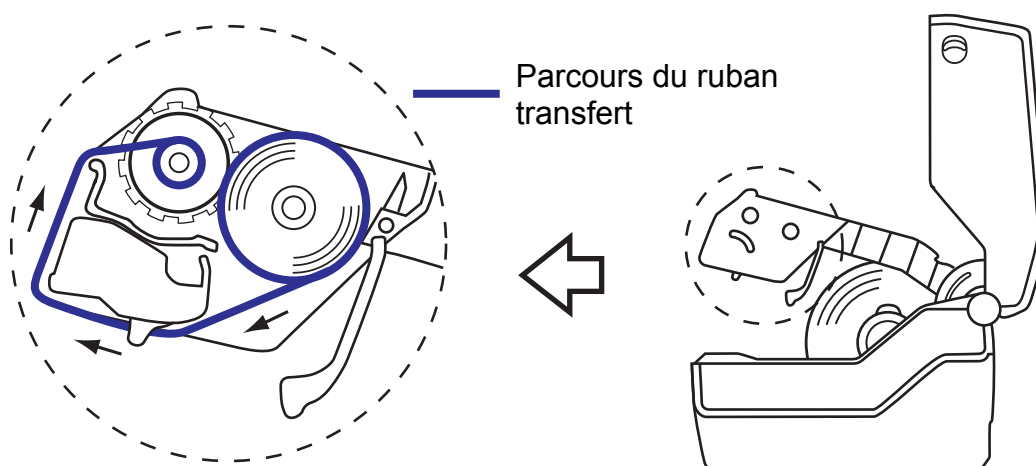
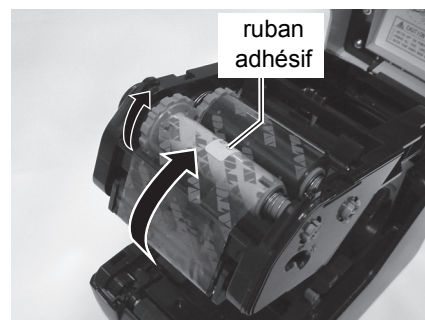

Remarque :

Le côté mat (côté encre) du ruban doit être tourné vers l'extérieur alors qu'il passe sous le système de la tête d'impression.

6. Fermez le **capot supérieur** jusqu'à ce que vous entendiez un clic.

Remarque :

- Veillez à ne pas vous pincer les doigts lors de la fermeture du capot supérieur.

7. Après avoir chargé le support et le ruban transfert, procédez à des essais d'impression pour vérifier que le rouleau d'étiquettes et le ruban ont été correctement chargés. Référez-vous au **Chapitre 3.3 Mode épreuve utilisateur** pour consulter les instructions sur les modalités d'essais d'impression.

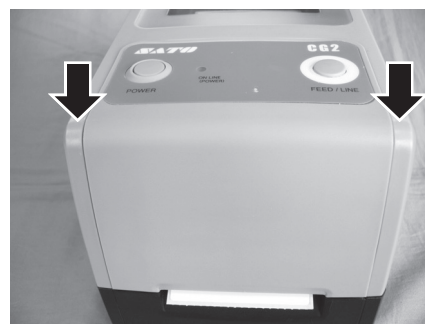

! Attention

- Lors du remplacement du ruban transfert, gardez à l'esprit que la tête d'impression et les pièces environnantes restent chaudes. Tenez vos doigts à l'écart de ces zones pour prévenir toute blessure.
- Évitez même de toucher le bord de la tête d'impression à main nue.

2.5 CONNEXIONS

Le présent chapitre contient les procédures de raccordement du câble d'alimentation et du câble d'interface.

2.5.1 Connexion de l'interface standard

Les imprimantes de la série CG2 ont deux types de cartes de circuit imprimé et chacune d'elles est dotée de différents types d'interfaces pour assurer la transmission des données avec l'hôte. Les interfaces sont décrites en suivant.

- 1) **Type 1** : USB et RS-232C embarqués
- 2) **Type 2** : USB et LAN embarqués

Raccordez **uniquement un type** de câble d'interface de l'imprimante à l'ordinateur hôte. Utilisez le câble qui est compatible avec la norme de la carte d'interface comme indiqué dans le **Chapitre 7 : Spécifications de l'interface**. Assurez-vous que le câble est correctement orienté.

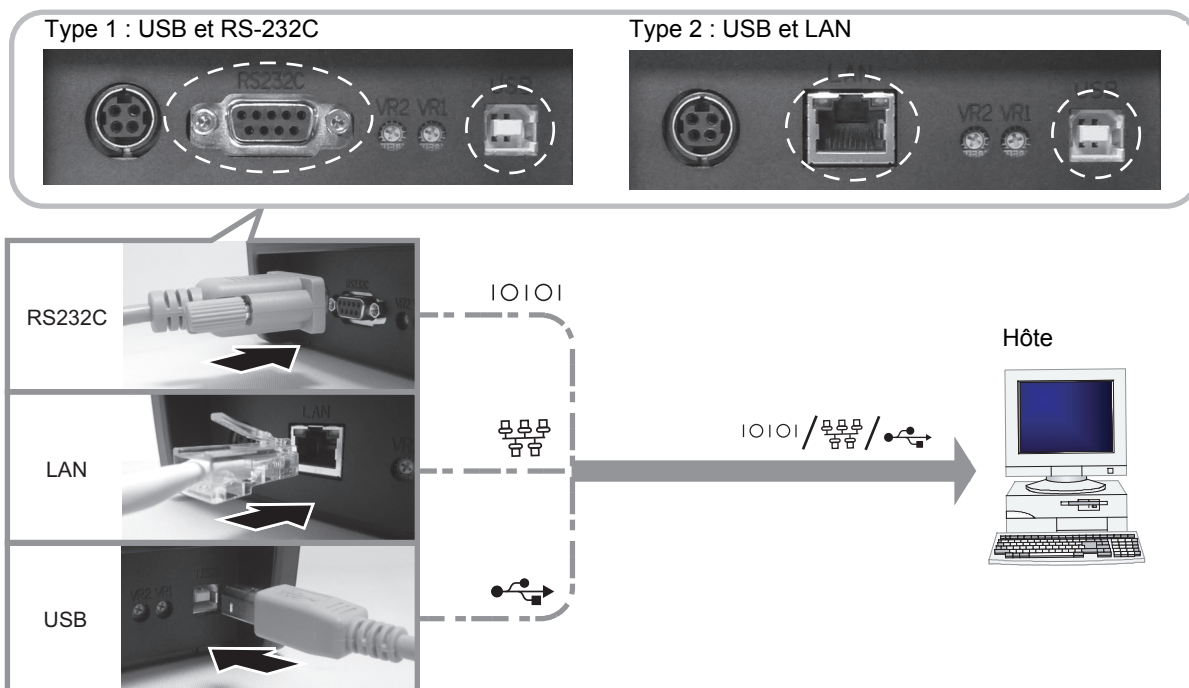

! Attention

Veillez à ne jamais brancher ou débrancher des câbles d'interface (ou utiliser avec une boîte de commutation) avec du courant appliqué à l'hôte ou à l'imprimante. Ces opérations peuvent endommager le circuit de l'interface de l'imprimante/hôte et ne sont pas couvertes par la garantie.

2.5.2 Activation de l'interface connectée

Après la connexion, vous devez configurer l'imprimante pour qu'elle fonctionne avec l'interface connectée.

1. Veuillez suivre les procédures pour régler le mode d'interface approprié comme décrit au **Chapitre 3.5 Mode paramétrage de fonctionnement**.
2. À l'étape 4 de cette procédure, appuyez brièvement à plusieurs reprises sur le bouton **FEED/LINE** pour sélectionner le mode d'interface selon votre connexion.

Interface connectée	USB	LAN sans fil	RS-232C	LAN
Indications du voyant ON LINE(POWER)	 Vert -> rouge (clignote à tour de rôle)		 clignote en vert à un intervalle long	

2.5 CONNEXIONS (suite)

2.5.2 Raccordement du clavier en option

Le clavier en option peut être connecté à la borne RS-232C de l'imprimante série CG2 de type 1, pour permettre une utilisation autonome. Cette fonctionnalité permet à l'utilisateur d'envoyer une commande simple à l'imprimante, via le clavier raccordé, sans connexion à un ordinateur hôte.

1. Assurez-vous que le câble d'alimentation n'est pas raccordé à l'imprimante.
2. Raccordez le câble entre le clavier en option et la borne **RS-232C** située à l'arrière de l'imprimante. Assurez-vous que le connecteur est correctement orienté. En tenant l'imprimante d'une main, introduisez fermement le connecteur.
3. Réglez l'imprimante pour une utilisation avec le clavier. Pour cela, référez-vous au **Chapitre 3.5 Mode paramétrage de fonctionnement** et suivez les procédures pour configurer l'imprimante sur le **mode clavier**.

À l'étape 4 de cette procédure, appuyez brièvement à plusieurs reprises sur le bouton **FEED/LINE** jusqu'à ce que le voyant **ON LINE (POWER)** passe à un clignotement rouge à intervalles longs.

● → ● → ○ → ○ → ● → ● → ○ → ○
clignote en rouge à intervalles longs

Remarque :

Si Clavier est sélectionné, même si le clavier n'est pas raccordé, les autres interfaces ne peuvent pas être activées.

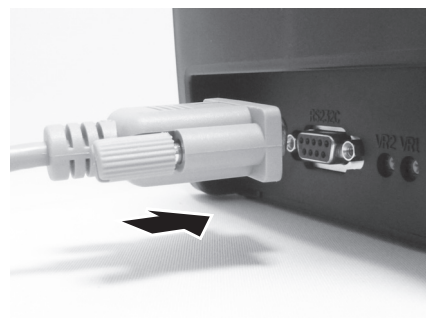

2.5.3 Connexion du câble d'alimentation



Avertissement

- Veillez à connecter le fil de terre, faute de quoi vous risquez de recevoir une décharge électrique.
- Veillez à ne pas actionner l'interrupteur ni à introduire/retirer le câble d'alimentation avec des mains humides, faute de quoi vous vous exposez à une décharge électrique.



Attention

Le câble d'alimentation et l'adaptateur CA fournis avec l'imprimante sont exclusivement destinés à cet appareil. En aucun cas ils ne doivent être utilisés avec d'autres dispositifs électriques.

1. Raccordez le câble d'alimentation CA à l'adaptateur CA.

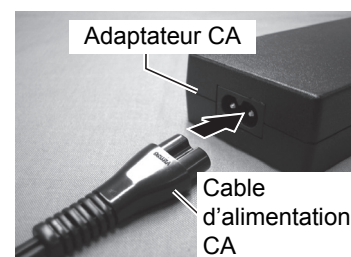

2.5 CONNEXIONS (suite)

2. Raccordez le cordon d'alimentation CC de l'adaptateur CA à la **borne d'alimentation d'entrée CC** à l'arrière de l'imprimante.
Veillez à ce que le côté plat du cordon d'alimentation soit tourné vers le haut. En tenant l'imprimante d'une main, insérez le câble fermement.

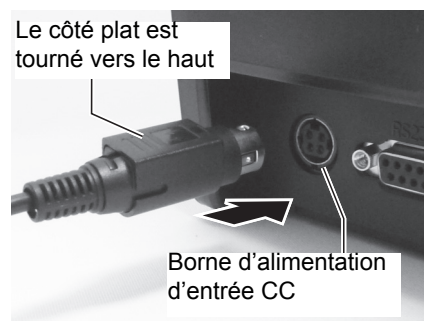

3. Branchez le cordon d'alimentation CA à une prise d'alimentation CA.
Vérifiez que la tension CA de votre région est dans la plage de 100 à 240 V CA, 50/60 Hz.
Une fiche tripolaire est fixée sur le cordon d'alimentation fourni avec votre imprimante. L'une de ces fiches correspond au fil de terre.
Vous devez utiliser des prises murales à trois fiches.
La prise ne fonctionnera pas dans une prise murale à deux fiches.

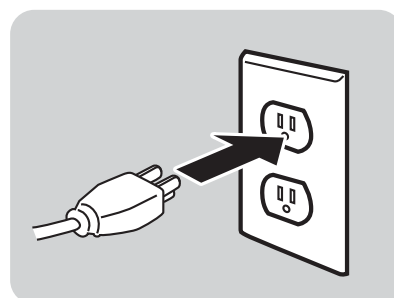

* La forme du cordon d'alimentation peut varier en fonction du lieu d'achat de l'imprimante.

2.5.4 Mise sous tension



Avertissement

Veillez à ne pas actionner l'interrupteur ni à introduire/retirer le câble d'alimentation avec des mains humides, faute de quoi vous vous exposez à une décharge électrique.

Appuyez sur **POWER** sur le panneau de commande de l'imprimante.

Le voyant **ON LINE (POWER)** s'allume en rouge, puis en vert.

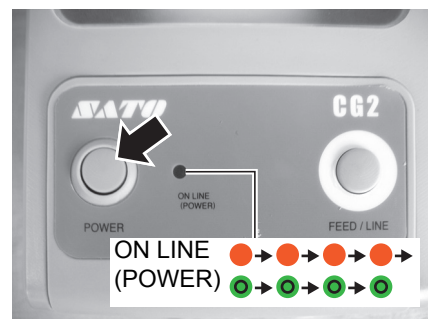

2.5.5 Mise hors tension

Une fois la tâche d'impression achevée, mettez l'imprimante hors tension.

Appuyez sur le bouton **POWER** et maintenez-le enfoncé jusqu'à ce que le voyant **ON LINE (POWER)** s'affiche en rouge puis s'éteigne.

Assurez-vous que l'imprimante se trouve en statut offline avant de couper l'alimentation.

Si du papier imprimé est resté dans l'imprimante, détachez-le.



3

FONCTIONNEMENT ET CONFIGURATION

Avant d'utiliser l'imprimante, nous vous recommandons de lire attentivement ce manuel, faute de quoi vous risquez d'affecter les paramètres par défaut qui constituent la base des instructions exposées dans ce manuel.

La plupart des réglages de l'imprimante sont contrôlés par des commandes SBPL standard ou à l'aide de l'application Utilities Tool de SATO.

Certains réglages de l'imprimante peuvent être configurés manuellement à l'aide des boutons **POWER** et **FEED/LINE** avec le voyant **ON LINE(POWER)** sur l'avant de l'imprimante ou à l'aide des potentiomètres situés à l'avant et à l'arrière de l'imprimante. Tous les boutons de l'imprimante et les potentiomètres sont utilisés individuellement ou ensemble pour réaliser la configuration. Les instructions en la matière sont décrites dans ce chapitre.

3.1 PANNEAU DE COMMANDE

Le panneau de commande situé sur l'avant, en haut, comporte deux boutons et un voyant LED bicolore (rouge et vert).

- **Bouton POWER**
Appuyez sur le bouton **POWER** pour mettre l'imprimante sous et hors tension.
Appuyez simultanément sur les boutons **POWER** et **FEED/LINE** pour accéder aux différents modes de fonctionnement.
- **Bouton FEED/LINE**
 - Appuyez sur le bouton **FEED/LINE** en cours de fonctionnement normal pour mettre l'impression en pause et pour régler l'imprimante en mode hors ligne. Appuyez de nouveau pour faire basculer l'imprimante entre les modes en ligne et hors ligne.
 - Lorsque l'imprimante est inactive en mode en ligne, appuyez sur le bouton **FEED/LINE** pour faire avancer une étiquette vierge.
 - Appuyez sur le bouton **FEED/LINE** pour mettre l'avancement de l'étiquette en pause et passer hors ligne.
 - L'imprimante bascule hors ligne après ouverture et fermeture du capot supérieur. Appuyez sur le bouton **FEED/LINE** pour faire passer l'imprimante en ligne.

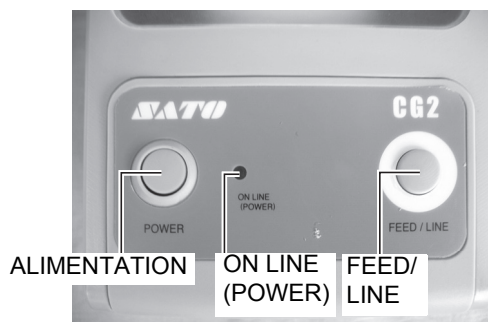

- **Voyant ON LINE(POWER)**
Lorsque l'imprimante est en mode normal, ce voyant bicolore informe l'utilisateur sur les différents statuts de l'imprimante :
Vert - s'allume lorsque l'imprimante est prête à recevoir des données ou est en mode impression (en ligne).
 clignote lorsque l'imprimante est en mode hors ligne.
Rouge - s'allume ou clignote en cas de panne du système, par exemple, lorsqu'il n'y a plus de papier.
Éteint - lorsque l'imprimante est éteinte.

Selon les modes de fonctionnement, le voyant **ON LINE(POWER)** s'allume et clignote différemment. Dans ce chapitre, la combinaison des symboles suivants a été utilisée pour décrire la séquence lumineuse du voyant. Reportez-vous à l'exemple présenté ci-dessous pour les séquences lumineuses.

Symbole du voyant	Statut
○	Éteint
●	Lumière rouge fixe
●	Lumière verte fixe

Les schémas répétitifs sont indiqués dans les exemples suivants. Les séquences sont représentées dans l'ordre de gauche à droite. Un voyant LED reste allumé environ 200 ms, et deux lumières d'affilée durent environ 400 ms.

Exemple 1	Voyant : lumière rouge fixe.	●→●→●→●
Exemple 2	Voyant : lumière verte fixe.	●→●→●→●
Exemple 3	Voyant : lumière rouge clignotante.	●→○→●→○
Exemple 4	Voyant : lumière verte clignotante.	●→○→●→○
Exemple 5	Voyant : lumière fixe rouge puis verte tour à tour	●→●→●→●
Exemple 6	Voyant : éteint	○→○→○→○

3.1 PANNEAU DE COMMANDE (suite)

L'imprimante série CG2 comprend 3 potentiomètres servant à ajuster les réglages de la machine. Les potentiomètres **VR1** et **VR2** sont situés en bas du panneau arrière tandis que le potentiomètre **VR3** se trouve en bas à droite sur le panneau avant.

- Potentiomètre **VR1** (espacement)
Ce potentiomètre sert à régler le niveau de détection de la cellule de détection d'échenillage. Ce réglage doit être réalisé en mode réglage d'usine. Contactez le personnel d'entretien autorisé par SATO pour toute précision.
- Potentiomètre **VR2** (marque noire)
Ce potentiomètre permet de régler le niveau de détection de la cellule de détection de marque noire. Ce réglage doit être réalisé en mode réglage d'usine. Contactez le personnel d'entretien autorisé par SATO pour toute précision.
- Potentiomètre **VR3** (décalage/ajustement vertical)
Ce potentiomètre règle la position d'arrêt (position de la marge) de l'option (massicot, distributeur, découpe).
Réglage du décalage avec VR3 :
±3,75 mm, ±0,15" (soit ±45 points pour une imprimante 305 dpi)
Réglage du décalage par une commande : ±99 points
Réglage pouvant être effectué pour cette imprimante : ±144 points (pour imprimante 305 dpi)
Le réglage de la position verticale n'est disponible qu'en mode réglage d'usine. Contactez le personnel d'entretien autorisé par SATO pour toute précision.
La valeur de réglage peut être effacée avec la suppression d'usine (tout supprimer).

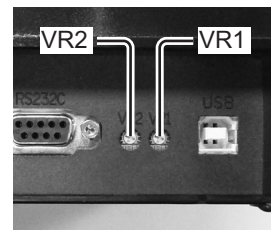

3.2 MODES DE FONCTIONNEMENT

Le statut de fonctionnement de l'imprimante peut être réglé selon l'un des modes suivants :

1. Mode normal (y compris modes en ligne/hors ligne)
2. Mode épreuve utilisateur
3. Mode test d'impression d'usine
4. Mode paramétrage de fonctionnement
 - Mode téléchargement du programme
 - Mode téléchargement des polices
 - Mode paramétrage par défaut
 - Mode HEX Dump
 - Interface USB/LAN sans fil
 - Interface RS-232C/LAN
 - Choix du clavier
5. Mode impression du réglage LAN sans fil (uniquement applicable lorsque l'option LAN sans fil est installée).

Les différents modes sont accessibles en appuyant sur les boutons **POWER** et **FEED/LINE** ou bien avec certains paramètres d'impression en vigueur ; et en relâchant ces boutons à un moment donné de la séquence lumineuse du voyant **ON LINE(POWER)**.

3.2 MODES DE FONCTIONNEMENT (suite)

Le schéma de processus suivant présente un résumé clair de l'ensemble des modes et des modalités d'accès.

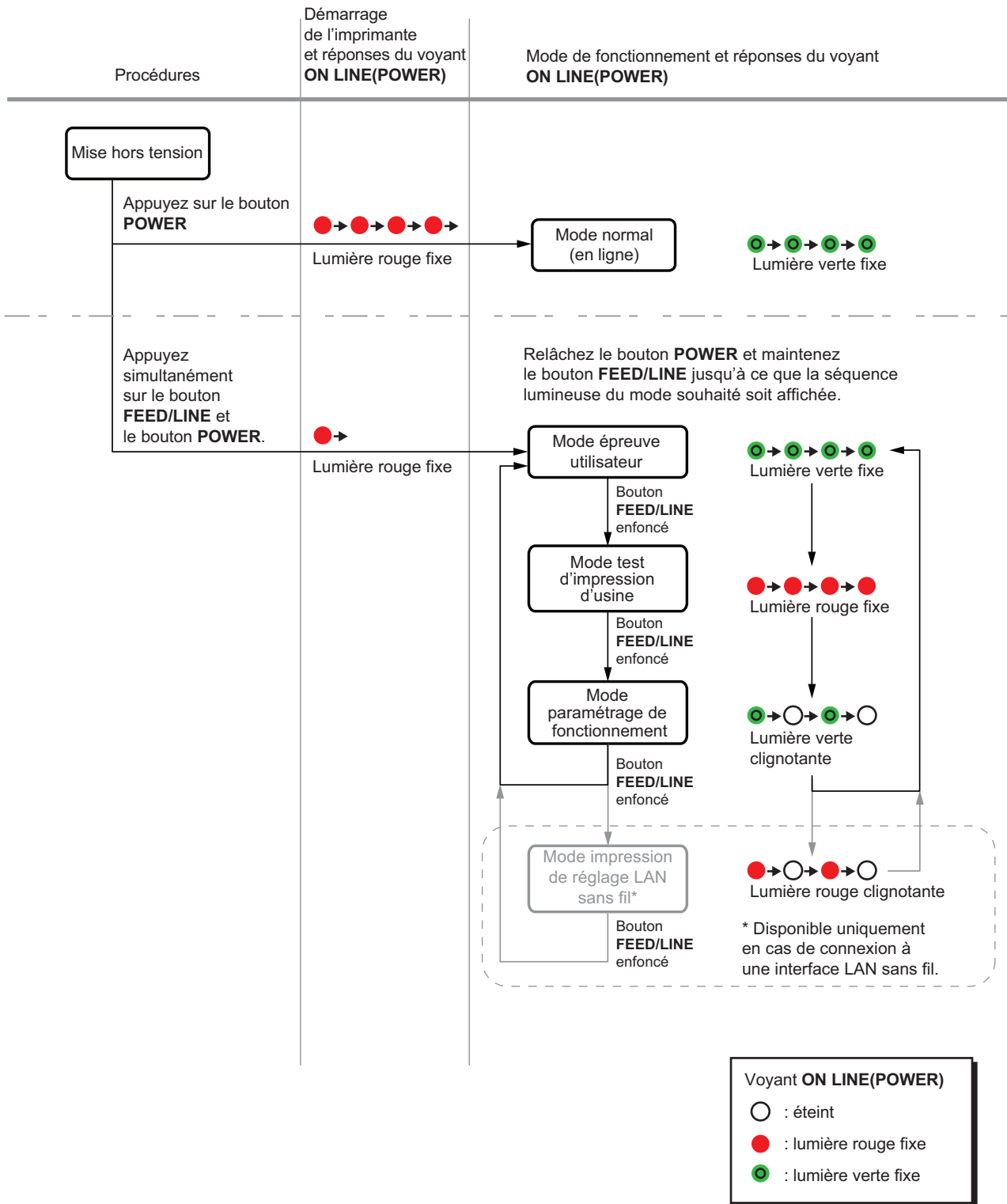







3.3 MODE ÉPREUVE UTILISATEUR

Ce mode imprime des étiquettes de test à des fins diagnostiques.

Préparation :

Assurez-vous que le support ou le ruban (si nécessaire) est correctement chargé dans l'imprimante.

Procédures	Statut de l'imprimante	Voyant ON LINE (POWER)
<p>1 Appuyez simultanément sur le bouton FEED/LINE et le bouton POWER.</p>		 → Lumière rouge fixe
<p>2 Relâchez le bouton POWER et maintenez le bouton FEED/LINE enfoncé.</p>	<p>Mode test d'impression. (L'imprimante fait défiler de manière cyclique les modes tant que le bouton FEED/LINE est maintenu enfoncé.)</p>	 Lumière verte fixe
<p>3 Relâchez le bouton FEED/LINE lorsque le voyant ON LINE (POWER) passe à la lumière verte fixe.</p>	<p>Mode test d'impression activé et passage en mode pause test d'impression.</p>	 Lumière verte fixe  Lumière verte clignotante
<p>4 Appuyez sur le bouton FEED/LINE pour lancer le test d'impression.</p>	<p>Démarrage du mode test d'impression et impression en continu.</p>	 Lumière verte fixe
<p>Appuyez sur le bouton FEED/LINE pour mettre le test d'impression en pause. Appuyez à nouveau pour reprendre.</p>	<p>Mode test d'impression en pause</p>	 Lumière verte clignotante

Remarque :

- Si vous avez oublié de relâcher le bouton **FEED/LINE** à l'étape 3 ci-dessus, maintenez le bouton **FEED/LINE** enfoncé et attendez le cycle suivant.
- Si vous avez relâché le bouton **FEED/LINE** au mauvais moment de la séquence du voyant **ON LINE (POWER)**, mettez la machine hors tension puis recommencez la procédure.
- L'imprimante imprime alors en continu les étiquettes de test jusqu'à ce que le bouton **FEED/LINE** soit actionné. L'impression est mise en pause et reprendra si le bouton **FEED/LINE** est actionné de nouveau.

Pour mettre fin au mode épreuve utilisateur

D'abord, appuyez sur le bouton **FEED/LINE** pour mettre en pause l'épreuve d'impression, puis appuyez sur **POWER** pour éteindre l'imprimante.

3.3 MODE ÉPREUVE UTILISATEUR (suite)

3.3.1 Données de sortie de l'épreuve utilisateur

Les données de sortie de l'épreuve utilisateur montrent les réglages actuels de l'imprimante. Ces données de sortie sont imprimées en 3 parties, avec la zone d'impression de 60 mm [2,36"] (largeur) x 80 mm [3,15"] (hauteur), standard.

Première impression (réglages)

N°	Élément imprimé		Contenu des données d'impression
1	Modèle	Nom du modèle d'imprimante	CG208TT(*), CG212TT(*) CG208DT, CG212DT * : « T » est imprimé pour une impression par transfert thermique. « D » est imprimé en cas d'impression thermique directe.
2	Décalage	Valeur du décalage (sens vertical et horizontal)	(H)±396 (V)±396
3	Ajustement vertical de l'impression	Valeur d'ajustement vertical de l'impression	±099
4	Ajustement de coupe	Valeur de décalage de la position de coupe	±099
5	Ajustement du décollage	Valeur de décalage de la position de décollage	±099
6	Ajustement de la découpe	Valeur de décalage de la position de découpe	±099
7	Taille de l'étiquette	Taille de l'étiquette (hauteur/largeur)	(h)**** x (l)***
8	Vitesse d'impression	Vitesse d'impression	50 mm/s 75 mm/s 100 mm/s
9	Contraste de l'impression	Contraste de l'impression	1A~5A 1B~5B 1C~5C
10	Type de détection	Type de cellule de détection	Marque noire Échenillage Échenillage (bracelet) Aucune
11	Recherche de fin de papier	Mode de détection de fin de papier	ROULEAU/CARTONNETTE
12	Zéro barré	Zéro barré	ON/OFF
13	Espace entre caractères	Espace entre caractères	ON/OFF
14	Avance initiale	Avance initiale	ON/OFF
15	Temps d'attente en option	Temps d'attente en option	****ms
16	Proto-codes	Valeur de paramétrage du code de protocole (standard/non standard)	Standard/non standard
17	Mode de fonctionnement	Mode de fonctionnement	EN CONTINU DÉTACHABLE MASSICOT DISTRIBUTEUR
18	Contrôle de la tête	Contrôle de la tête	ON/OFF

3.3 MODE ÉPREUVE UTILISATEUR (suite)

Deuxième impression (valeurs de paramétrage du code de protocole)

N°	Élément imprimé	
1	STX	
2	ETX	
3	ESC	
4	ENQ	
5	CAN	
6	NULL	
7	HORS LIGNE	
8	AUTO EN LIGNE	
9	ZÉRO BARRÉ	Zéro barré
10	EURO	Code euro

Troisième impression (interface)

Type 1 : USB et RS-232C embarqués

N°	Élément imprimé		Contenu des données d'impression
1	Interface sélectionnée	Interface utilisée	USB/RS-232C/clavier
2	Interface 1	Interface 1 (USB)	USB
3	Type de tampon	Type de tampon	Multiple
4	Protocole	Protocole	Pilote
5	Interface 2	Interface 2 (RS-232C)	RS-232C
6	Type de tampon	Type de tampon	Simple/multiple
7	Protocole	Protocole	ER/RS XON/XOF Pilote Statut 3

Type 2 : USB et LAN embarqués

N°	Élément imprimé		Contenu des données d'impression
1	Interface sélectionnée	Interface utilisée	USB/LAN
2	Interface 1	Interface 1 (USB)	USB
3	Type de tampon	Type de tampon	Multiple
4	Protocole	Protocole	Pilote
5	Interface 2	Interface 2 (LAN)	LAN
6	Ver./date LAN	Module LAN Version microprogramme, date création	**.* / AA.MM.JJ
7	Type de tampon	Type de tampon	Multiple
8	Protocole	Protocole	Pilote (CYC) Pilote (ENQ) Statut 3
9	Adresse MAC	Adresse MAC	**.*.*.*.*.*.*.*

N°	Élément imprimé		Contenu des données d'impression
10	Adresse IP	Adresse IP	000.000.000.000 ~ 255.255.255.255
11	Masque de sous-réseau	Masque de sous-réseau	000.000.000.000 ~ 255.255.255.255
12	Passerelle par défaut	Passerelle par défaut	000.000.000.000 ~ 255.255.255.255
13	DHCP	DHCP	Activer/désactiver
14	RARP	RARP	Activer/désactiver

LAN sans fil en option installée sur la carte de type 1 (avec RS-232C)

N°	Élément imprimé		Contenu des données d'impression
1	Interface sélectionnée	Interface utilisée	LAN SANS FIL
2	Interface 1	Interface 1 (W-LAN)	WLAN
3	Ver./date LAN	Module LAN Version microprogramme, date création	** ** / AA.MM.JJ
4	Type de tampon	Type de tampon	Multiple
5	Protocole	Protocole	Pilote (CYC) Pilote (ENQ) Statut 3
6	Adresse MAC	Adresse MAC	**.***.***.***.***
7	Adresse IP	Adresse IP	000.000.000.000 ~ 255.255.255.255
8	Masque de sous-réseau	Masque de sous-réseau	000.000.000.000 ~ 255.255.255.255
9	Passerelle par défaut	Passerelle par défaut	000.000.000.000 ~ 255.255.255.255
10	DHCP	DHCP	ON OFF (IP auto) OFF
11	RARP	RARP	ON OFF
12	Mode W-LAN	Mode LAN sans fil	Ad hoc Infrastructure (SSID)
13	SSID	SSID	Chaîne de 1~32 caractères
14	Canal	Canal	1~11
15	Mode de sécurité	Type de sécurité	OFF WEP WPA WPA2 DynamicWEP
16	Interface 2	Interface 2 (RS-232C)	RS-232C
17	Type de tampon	Type de tampon	Simple/multiple
18	Protocole	Protocole	ER/RS XON/XOF Pilote Statut 3

3.4 MODE TEST D'IMPRESSION D'USINE

Ce mode imprime des étiquettes de test à des fins diagnostiques.

Préparation :

Assurez-vous que le support ou le ruban (si nécessaire) est correctement chargé dans l'imprimante.

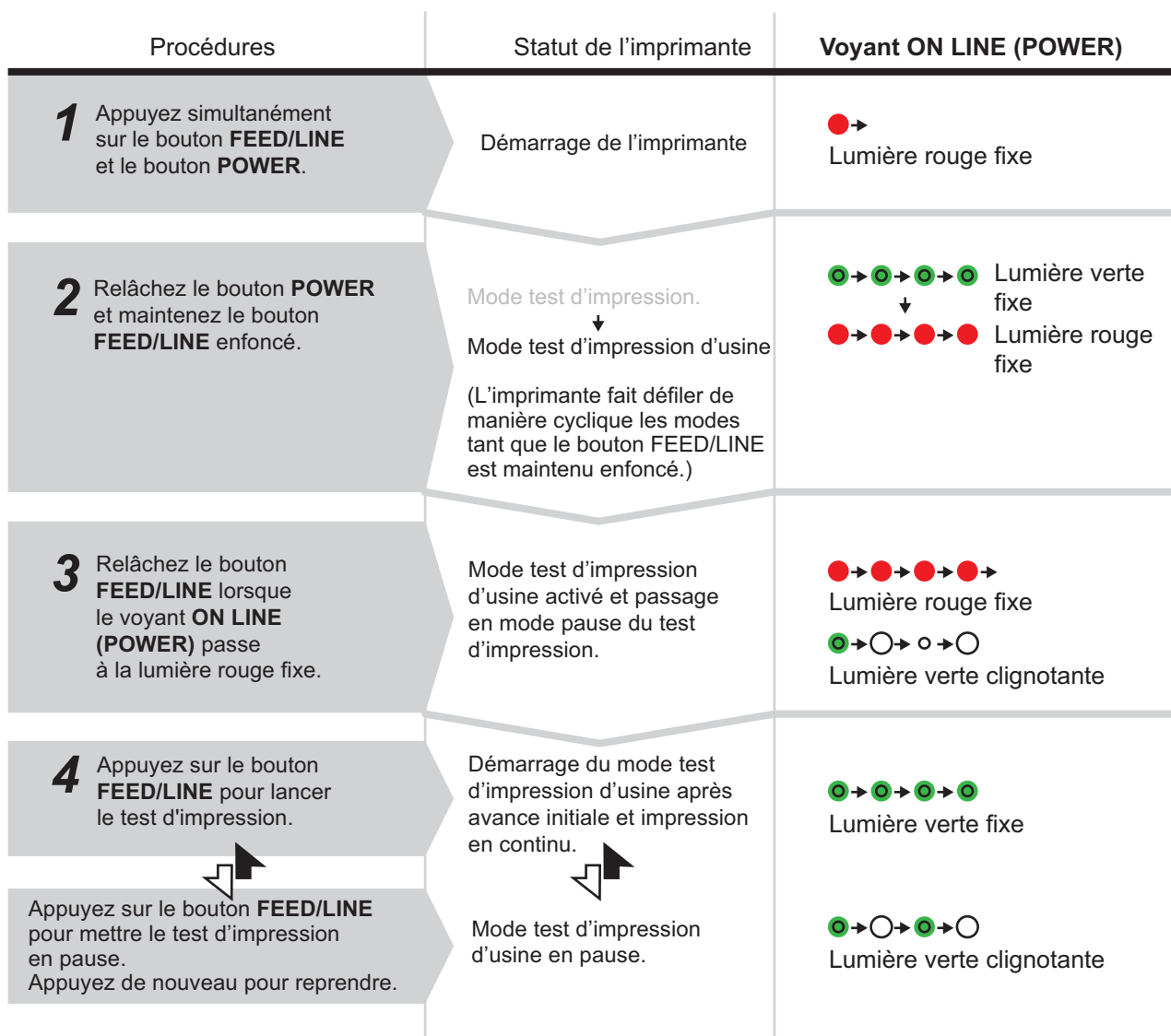

Remarque :

- Si vous avez oublié de relâcher le bouton **FEED/LINE** à l'étape 3 ci-dessus, maintenez le bouton **FEED/LINE** enfoncé et attendez le cycle suivant.
- Si vous avez relâché le bouton **FEED/LINE** au mauvais moment de la séquence du voyant **ON LINE (POWER)**, mettez la machine hors tension puis recommencez la procédure.
- L'imprimante imprime en continu des étiquettes de test d'usine jusqu'à ce que le bouton **FEED/LINE** soit actionné. L'impression est mise en pause et reprend si le bouton **FEED/LINE** est actionné à nouveau.

Pour sortir du mode test d'impression d'usine

D'abord, appuyez sur le bouton **FEED/LINE** pour mettre en pause l'épreuve d'impression, puis appuyez sur **POWER** pour éteindre l'imprimante.

3.4 MODE TEST D'IMPRESSION D'USINE (suite)

3.4.1 Données de sortie du test d'impression d'usine

Les données de sortie du test d'impression d'usine indiquent les paramètres de fonctionnement internes de l'imprimante.

Ces données de sorties sont imprimées en 3 parties, sur une taille de support de 60 mm [2,36"] (largeur) x 80 mm [3,15"] (hauteur), standard.

Première impression (réglages)

N°	Élément imprimé		Contenu des données d'impression
1	Modèle	Nom du modèle d'imprimante	CG208TT(*), CG212TT(*) CG208DT, CG212DT * : « T » est imprimé pour une impression par transfert thermique. « D » est imprimé en cas d'impression thermique directe.
2	Ver. du microprogramme	Version du microprogramme de l'imprimante	32.**.**.**
3	Date du microprogramme	Date de création du microprogramme de l'imprimante	AA.MM.JJ
4	Version des polices	Version des polices	**.** (R)
5	Série CONT/USB	N° série USB	*****
6	Compteur de durée de vie	Compteur de durée de vie	** Km
7	Compteur de la tête d'impression 1	Compteur de la tête d'impression 1	*. Km
8	Compteur de la tête d'impression 2	Compteur de la tête d'impression 2	*. Km
9	Compteur de la tête d'impression 3	Compteur de la tête d'impression 3	*. Km
10	Compteur du massicot	Compteur du massicot	*****
11	Contrôle de la tête	Résultat du contrôle de la tête	OK/incorrect
12	Thermistance	Température de la tête d'impression	***
13	Type de détection	Type de cellule de détection	Marque noire Échenillage Échenillage (bracelet) Aucune
14	Niveau de détection bas	Valeur minimale moyenne de la cellule de détection d'étiquette	*. V
15	Niveau de détection haut	Valeur maximale moyenne de la cellule de détection d'étiquette	*. V
16	Niveau de détection de la cellule de détection	Niveau de détection de la cellule de détection d'étiquette	*. V
17	Ajustement vertical de l'impression [VR3]	Position de départ de l'impression	±30 points [203 dpi] ±45 points [305 dpi]
18	Ajustement de l'option [VR3]	Position d'arrêt de l'option	±30 points [203 dpi] ±45 points [305 dpi]
19	FROM1 CHECK SUM	Microprogramme de l'imprimante : police : total de contrôle	(B)**** (P)**** (F)**** (A)****
20	LAN(WLAN) CHECK SUM	Total de contrôle du microprogramme LAN (WLAN)	(B)**** (P)**** (A)****

3.4 MODE TEST D'IMPRESSION D'USINE (suite)

Deuxième impression (réglages)

Ces informations de paramétrage sont similaires à celles de la première impression en mode épreuve utilisateur. Reportez-vous au **Chapitre 3.3.1 Données de sortie de l'épreuve utilisateur** pour plus de détails.

Troisième impression (interface)





Ces informations d'interface sont identiques à celles de la troisième impression en mode épreuve utilisateur. Consultez le **Chapitre 3.3.1 Données de sortie de l'épreuve utilisateur** pour plus de précisions.

3.5 MODE PARAMÉTRAGE DE FONCTIONNEMENT

Le mode paramétrage de fonctionnement permet de sélectionner les fonctions supplémentaires de l'imprimante. Ces fonctions sont :

- Mode téléchargement du programme
- Mode téléchargement des polices
- Mode paramétrage par défaut
- Mode HEX dump
- Interface USB/LAN sans fil
- Interface RS-232C/LAN
- Choix du clavier

Le choix des modes paramétrage de fonctionnement ci-dessus s'effectue comme suit.

Procédures	Statut de l'imprimante	Voyant ON LINE (POWER)
<p>1 Appuyez simultanément sur le bouton FEED/LINE et le bouton POWER.</p>	Démarrage de l'imprimante	 Lumière rouge fixe
<p>2 Relâchez le bouton POWER et maintenez le bouton FEED/LINE enfoncé.</p>	Mode test d'impression. ↓ Mode test d'impression d'usine ↓ Mode paramétrage de fonctionnement (L'imprimante fait défiler de manière cyclique les modes tant que le bouton FEED/LINE est maintenu enfoncé.)	 Lumière verte fixe ↓  Lumière rouge fixe ↓  Lumière verte clignotante
<p>3 Relâchez le bouton FEED/LINE lorsque le voyant ON LINE (POWER) commence à clignoter en vert.</p>	L'imprimante passe en mode paramétrage de fonctionnement.	 Lumière verte clignotante

Suite en page suivante. 

3.5 MODE PARAMÉTRAGE DE FONCTIONNEMENT (suite)

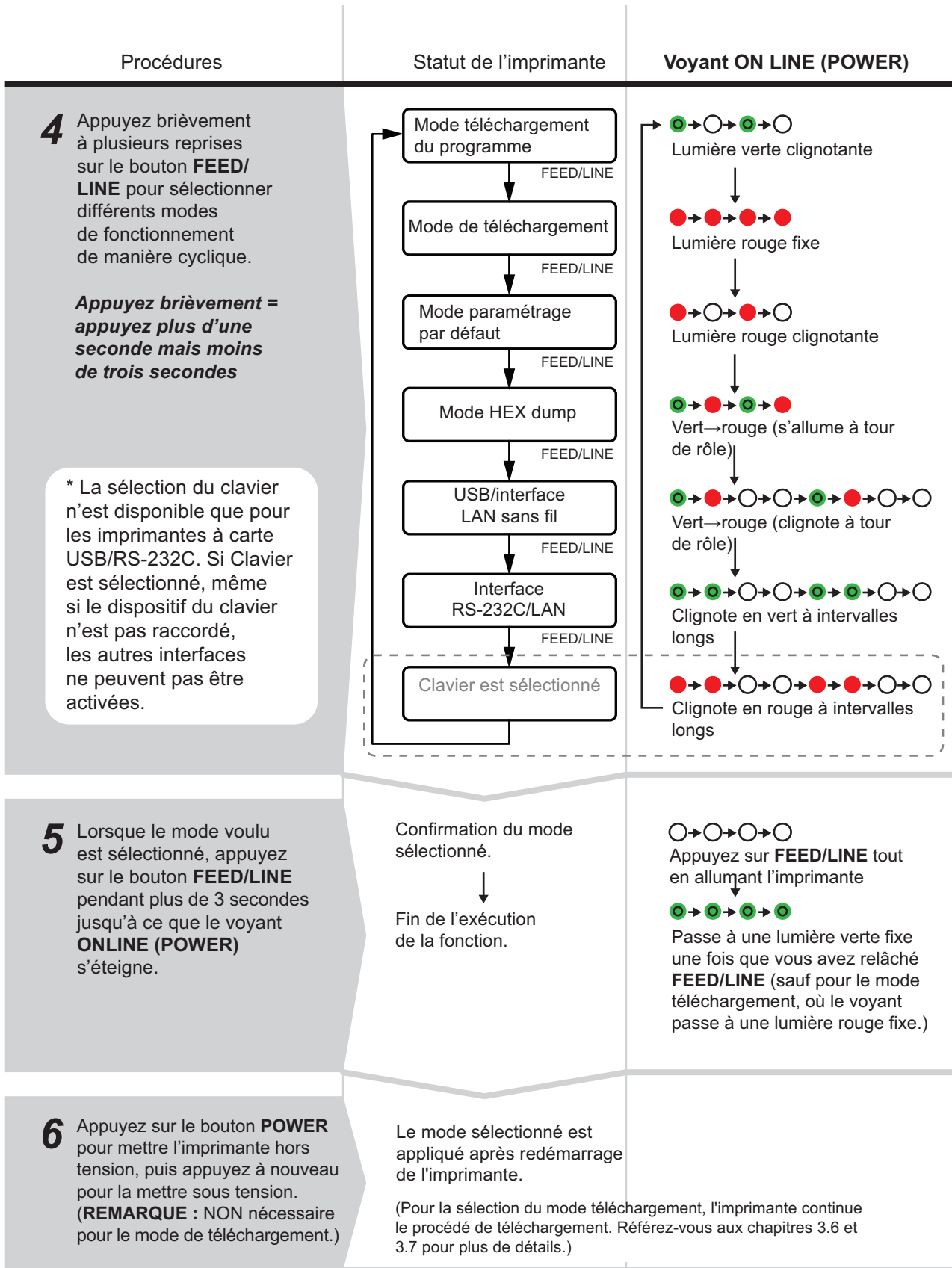

3.5 MODE PARAMÉTRAGE DE FONCTIONNEMENT (suite)

Remarque :

- Appuyez sur le bouton **FEED/LINE** pour sélectionner la fonction voulue puis exécutez la fonction choisie en appuyant sur le bouton **FEED/LINE** pendant plus de 3 secondes.
- Lorsque l'interface souhaitée est sélectionnée, ce réglage sera valide après redémarrage de l'imprimante.
- Lorsque le mode HEX dump est sélectionné, l'imprimante sera réglée sur ce mode uniquement après redémarrage de l'imprimante.
- Lorsque le mode téléchargement est sélectionné, l'imprimante est réinitialisée automatiquement et passe au mode téléchargement voulu.
- Lorsque le mode paramétrage par défaut est sélectionné et exécuté, l'imprimante est remise aux réglages par défaut.
- Assurez-vous que l'exécution de la fonction est terminée (voyant : lumière verte fixe) avant d'éteindre l'imprimante.

3.6 MODE TÉLÉCHARGEMENT DU PROGRAMME

Dans ce mode, l'imprimante est paramétrée pour recevoir un programme applicatif de l'ordinateur hôte à charger dans sa mémoire. Pensez à définir l'imprimante sur la bonne interface active à utiliser pour le transfert de données.

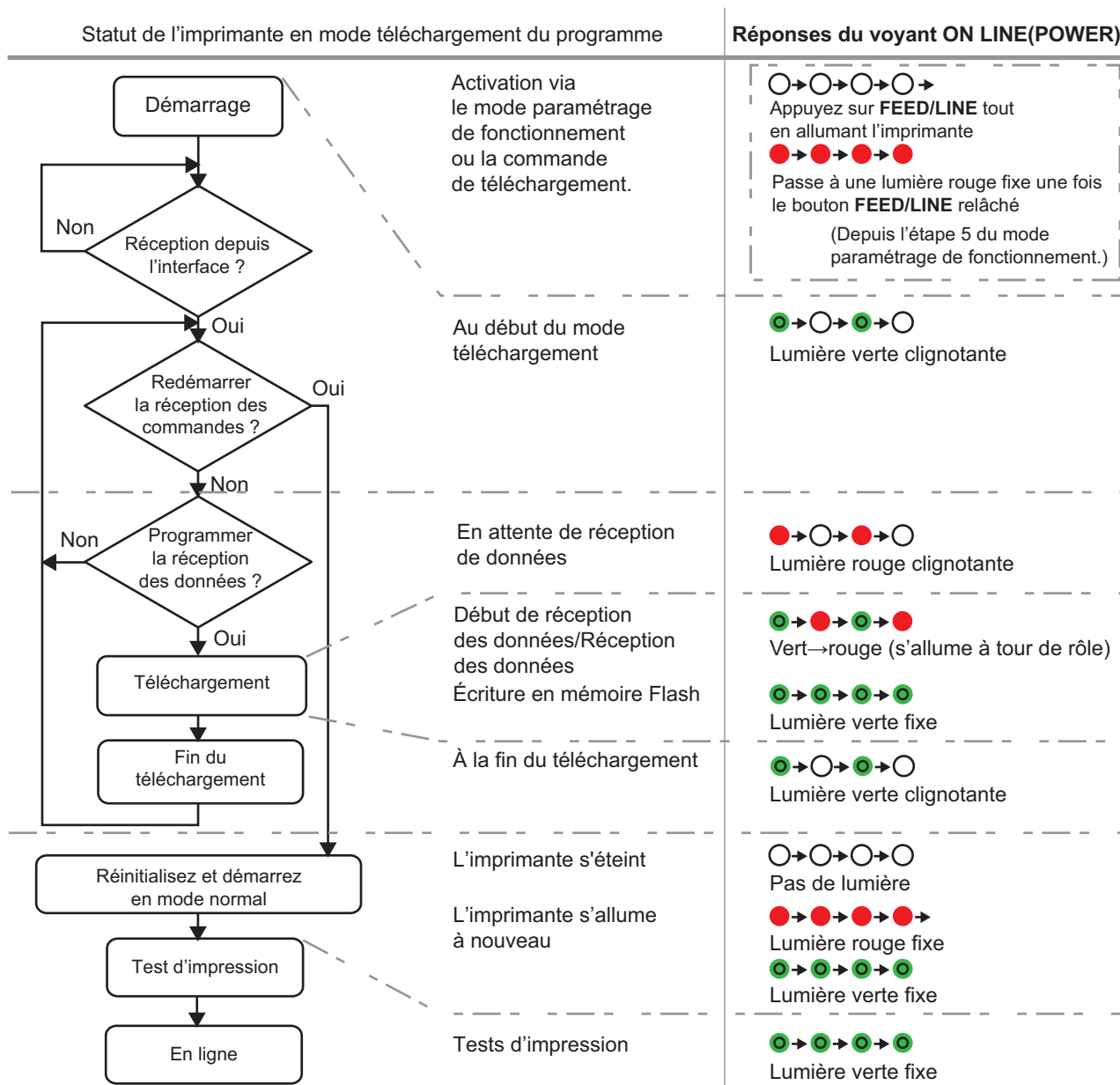

3.6 MODE TÉLÉCHARGEMENT DU PROGRAMME (suite)



Attention

- Le téléchargement du microprogramme initialise tous les réglages précédents (configurés avec l'application Utilities Tool ou avec les commandes). Recopiez les détails de paramétrage ou gardez une copie de l'IMPRESSION DU TEST D'USINE pour information au cas où vous souhaiteriez reprendre les mêmes réglages ultérieurement.
- NE mettez PAS l'imprimante hors tension pendant le transfert de données dans la mémoire Flash en mode téléchargement du programme ou boot car cela pourrait endommager le microprogramme et empêcher l'imprimante de démarrer correctement.

Remarque :

- Utilisez l'interface sélectionnée pour la connexion au PC.
- Redémarrez l'imprimante afin d'activer le programme téléchargé. Lorsque vous démarrez l'imprimante en mode normal pour la première fois, la première impression du test d'impression d'usine est lancée. Si aucun support n'est installé, l'imprimante émet une erreur de fin de papier.
- Le téléchargement du microprogramme LAN pour la carte USB+RS-232C entraîne une erreur des données de téléchargement.
- En cas de non-réception d'une commande de redémarrage, réinitialisez l'imprimante manuellement et redémarrez en mode de fonctionnement normal.
- Veillez à vérifier le statut Attente de réception de données (lumière rouge clignotante) avant d'éteindre l'imprimante manuellement.
- Pendant le processus de téléchargement, si le voyant **ON LINE(POWER)** réagit différemment de la procédure mentionnée ci-dessus, une erreur peut s'être produite. Veuillez vous reporter au **Chapitre 3.11 Apparition d'une erreur en cours de téléchargement** pour plus de détails.

3.6.1 Téléchargement du microprogramme

Le tableau suivant reprend le microprogramme à télécharger en fonction de l'interface connectée.

Interface	Microprogramme voulu			
	Microprogramme de l'imprimante	Microprogramme LAN embarqué	Microprogramme LAN sans fil	Microprogramme du clavier
RS-232C	○	–	x	–
USB	○	○	–	○
LAN embarqué	○	○	–	–
LAN sans fil	○	–	○	x
Carte SD pour le clavier	x	–	x	○

○ : téléchargeable x : non téléchargeable – : non disponible

3.7 MODE TÉLÉCHARGEMENT DES POLICES

Dans ce mode, l'imprimante est configurée pour télécharger des polices depuis l'ordinateur hôte. N'oubliez pas de régler l'imprimante sur l'interface active correcte à utiliser pour le transfert de données.

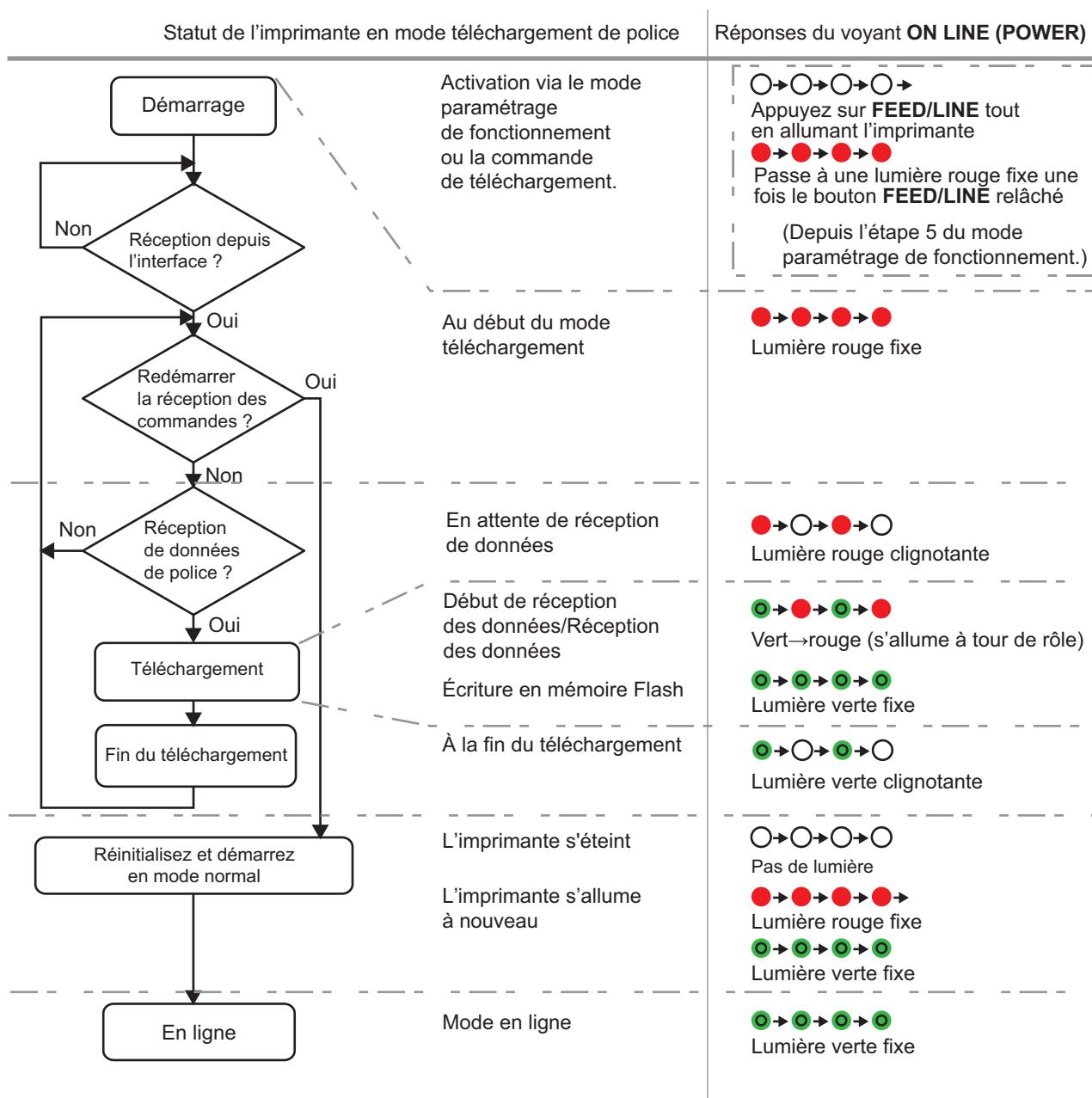

Remarque :

- Utilisez l'interface sélectionnée pour la connexion au PC.
- La police téléchargée devient utilisable après redémarrage de l'imprimante.
- En cas de non-réception d'une commande de redémarrage, réinitialisez l'imprimante manuellement et redémarrez en mode de fonctionnement normal.
- Veillez à vérifier le statut Attente de réception de données (lumière rouge clignotante) avant d'éteindre l'imprimante manuellement.
- Pendant le processus de téléchargement, si le voyant **ON LINE(POWER)** réagit différemment de la procédure mentionnée ci-dessus, une erreur peut s'être produite. Veillez vous reporter au **Chapitre 3.11 Apparition d'une erreur en cours de téléchargement** pour plus de détails.

3.8 MODE PARAMÉTRAGE PAR DÉFAUT

Lorsque le mode paramétrage par défaut est sélectionné et exécuté en mode paramétrage de fonctionnement (reportez-vous au **Chapitre 3.5 Mode paramétrage de fonctionnement**), l'imprimante est réinitialisée aux réglages par défaut (préréglages d'usine) comme indiqué ci-dessous.

N°	Éléments réinitialisés		Valeur par défaut
1	Ajustement (V, H)		Vertical = 0 point, Horizontal = 0 point
2	Ajustement vertical de l'impression		0 point
3	Ajustement de coupe		0 point
4	Ajustement de la distribution		0 point
5	Ajustement de la découpe		0 point
6	Taille de l'étiquette		Hauteur 4 800 points x largeur 448 points [203 dpi] Hauteur 4 800 points x largeur 672 points [305 dpi]
7	Vitesse d'impression		75 mm/s (3"/s)
8	Contraste de l'impression		5A
9	Type de détection		Échenillage
10	Code Kanji		JIS
11	Recherche de fin de papier		Rouleau
12	Zéro barré		Activé
13	Espace entre caractères		Activé
14	Avance initiale		Désactivé
15	Avance auto		Désactivé
16	Mode de fonctionnement	En continu	- (pas de réglage)
		Détachable	- (pas de réglage)
		Massicot	Mode 1 (position de la tête)
		Distributeur	Mode 1 (position de la tête)
17	Interface	RS-232C	Débit en bauds=19200 bps, bit de données=8 bits, parité=non, Bit d'arrêt=1 bit, protocole=protocole du pilote
		LAN	Protocole du pilote (mode de réponse ENQ) *1
		USB	- (pas de réglage initial)
18	Temps d'attente de la découpe		1 000 ms
19	Plage de contrôle de la tête		Plage normale (zone d'impression entière)
20	Mode RFID		Désactivé

*1. À connecter via les Port1024 et Port1025 (connexions à 2 ports) ou le Port 9100 (connexion à 1 port)

Remarque :

Les éléments de réglage LAN et LAN sans fil ne peuvent pas être réinitialisés aux réglages d'usine par défaut même avec le mode paramétrage par défaut.

3.9 MODE HEX DUMP





































Le mode HEX Dump sert à imprimer le contenu du tampon de réception au format hexadécimal. Cette fonction permet d'examiner le flux de données à la recherche d'erreurs et de procéder au dépannage. Après avoir sélectionné le mode HEX Dump en mode paramétrage de fonctionnement, redémarrez l'imprimante (référez-vous au **Chapitre 3.5 Mode paramétrage de fonctionnement**). L'imprimante attend alors l'envoi des données et imprime, lorsqu'elles arrivent, les données HEX en continu. Pour sortir du mode HEX Dump, redémarrez l'imprimante en la mettant hors tension puis à nouveau sous tension.

3.10 MODE IMPRESSION DU RÉGLAGE LAN SANS FIL

Ce mode génère une impression pour le réglage LAN sans fil. Il n'est disponible que lorsque l'interface LAN sans fil en option est raccordée à l'imprimante.

Préparation :

Assurez-vous que le support ou le ruban (si nécessaire) est correctement chargé dans l'imprimante.

Procédures	Statut de l'imprimante	Voyant ON LINE (POWER)
<p>1 Appuyez simultanément sur le bouton FEED/LINE et le bouton POWER.</p>	Démarrage de l'imprimante	 → Lumière rouge fixe
<p>2 Relâchez le bouton POWER et maintenez le bouton FEED/LINE enfoncé.</p> <p>(L'imprimante fait défiler de manière cyclique les modes tant que le bouton FEED/LINE est maintenu enfoncé.)</p>	Mode test impression. ↓ Mode test d'impression d'usine ↓ Mode paramétrage de fonctionnement. ↓ Mode impression du réglage LAN sans fil.	 →  →  →  →  → Lumière verte fixe ↓  →  →  →  →  → Lumière rouge fixe ↓  →  →  →  → Lumière verte cligno ↓  →  →  →  → Lumière rouge cligno
<p>3 Relâchez le bouton FEED/LINE lorsque le voyant ON LINE (POWER) passe à une lumière rouge clignotante.</p>	Mode impression du réglage LAN sans fil activé et passage au mode pause d'impression.	 →  →  →  → Lumière rouge clignotante  →  →  →  Lumière verte clignotante
<p>4 Appuyez sur le bouton FEED/LINE pour lancer l'impression.</p>	Démarrage du mode impression du réglage LAN sans fil après avance initiale et impression en continu.	 →  →  →  →  → Lumière verte fixe
<p>Appuyez sur le bouton FEED/LINE pour mettre le test d'impression en pause. Appuyez à nouveau pour reprendre.</p>	Impression du réglage LAN sans fil en pause.	 →  →  →  → Lumière verte clignotante

3.10 MODE IMPRESSION AVEC RÉGLAGE LAN SANS FIL (suite)

Remarque :

- Si vous n'avez pas relâché le bouton **FEED/LINE** à l'étape 3 ci-dessus, maintenez le bouton **FEED/LINE** enfoncé et attendez le cycle suivant.
- Si vous avez relâché le bouton **FEED/LINE** au mauvais moment de la séquence du voyant **ON LINE (POWER)**, mettez la machine hors tension puis recommencez la procédure.
- L'imprimante imprime en continu les informations du réglage LAN sans fil jusqu'à ce que le bouton **FEED/LINE** soit actionné. L'impression est mise en pause et reprend lorsque le bouton **FEED/LINE** est de nouveau actionné.

Pour sortir du mode impression du réglage LAN sans fil

D'abord, appuyez sur le bouton **FEED/LINE** pour mettre en pause l'épreuve d'impression, puis appuyez sur **POWER** pour éteindre l'imprimante.

3.10.1 Données de sortie des réglages LAN sans fil

Les données de sortie des réglages LAN sans fil indiquent les paramètres actuels de l'imprimante. Ces données de sortie sont imprimées en 2 parties avec la taille de support de 60 mm [2,36"] (largeur) x 80 mm [3,15"] (hauteur), standard.

Première impression (réglages de base)

N°	Élément imprimé		Contenu des données d'impression
1	Interface 1	Interface 1 (W-LAN)	LAN SANS FIL
2	Ver./date WLAN	Module WLAN Version du microprogramme, date de création	**.** / AA.MM.JJ
3	Type de tampon	Type de tampon	Multiple
4	Protocole	Protocole	Pilote (CYC) Pilote (ENQ) Statut 3
5	Adresse MAC	Adresse MAC	***.***.***.***
6	Adresse IP	Adresse IP	000.000.000.000 ~ 255.255.255.255
7	Masque de sous-réseau	Masque de sous-réseau	000.000.000.000 ~ 255.255.255.255
8	Passerelle par défaut	Passerelle par défaut	000.000.000.000 ~ 255.255.255.255
9	DHCP	DHCP	ON OFF (IP auto) OFF
10	RARP	RARP	OFF ON
11	Mode W-LAN	Mode LAN sans fil	Ad hoc Infrastructure (SSID)
12	SSID	SSID	Chaîne de 1 à 32 caractères
13	Canal	Canal	1 à 11
14	Mode de sécurité	Type de sécurité	OFF WEP WPA WPA2 DynamicWEP

Deuxième impression (réglages détaillés)

N°	Élément imprimé		Contenu des données d'impression
1	WLANAuthentication	Fonction d'authentification LAN sans fil	OpenSystem SharedKey
2	WEPKey1	Clé WEP 1	(*1)
3	WEPKey2	Clé WEP 2	(*1)
4	WEPKey3	Clé WEP 3	(*1)
5	WEPKey4	Clé WEP 4	(*1)
6	WEPKeyIndex	Index de clé WEP	1 à 4
7	WPAAuthentication	Fonction d'authentification WPA/WPA2	PSK EAP (IEEE802.1X)
8	WPAPSKMode	Méthode de cryptage WPA/WPA2	TKIP AES
9	WPAPSK	Clé pré-partagée	(*1)
10	EAPMode	Fonction d'authentification EAP	EAP-LEAP EAP-TLS EAP-PEAP EAP-TTLS AUCUNE
11	EAPUserName	Nom d'utilisateur de l'authentification EAP	(*1)
12	EAPPassword	Mot de passe de l'authentification EAP	(*1)
13	EAPCertKeyPassword	Mot de passe de la clé secrète EAP	(*1)
14	FtpDiscTimeout	Durée de la temporisation FTP	30 à 500 s
15	RawDiscTimeout	Durée de la temporisation de connexion des sockets	0 to 3600 s
16	LpdDiscTimeout	Durée de la temporisation LPD	30 à 500 s

(*1) "####" sera imprimé sur une étiquette lorsque les mots de passe seront définis.

3.11 APPARITION D'UNE ERREUR EN COURS DE TÉLÉCHARGEMENT

Les éléments suivants sont les causes possibles d'erreurs lors du téléchargement de programme/police.

- (1) La mémoire Flash peut être dans un état qui ne permet pas d'y écrire des données.
- (2) Des données erronées sont reçues lors du transfert des données de téléchargement.

3.11.1 Statut de fonctionnement en cas d'erreur du processus de téléchargement

Le voyant **ON LINE(POWER)** réagit comme suit en cas d'erreur dans le processus de téléchargement.

Statut de fonctionnement	Voyant ON LINE(POWER)
Erreur de la mémoire Flash	Rouge fixe ●→●→●→●
Erreur des données de téléchargement	Rouge x 4 fois --> éteint (intervalle de clignotement le plus long) ●→●→●→●→○→○→○→○



Attention

- Veillez à ne PAS mettre l'imprimante hors tension pendant le transfert de données dans la mémoire Flash en mode programme ou boot téléchargement car cela pourrait endommager le microprogramme et empêcher l'imprimante de démarrer correctement mode.
- Pensez à vérifier le statut de l'imprimante pendant le téléchargement et ne mettez pas l'imprimante hors tension pendant le téléchargement.
- Veillez à ce que l'imprimante fonctionne avec une alimentation stable pendant les opérations d'écriture dans la mémoire Flash.

3.12 CONTRÔLE DE LA TÊTE D'IMPRESSION

3.12.1 Erreur de la tête d'impression et méthode de dégagement

La fonction de contrôle de la tête d'impression vérifie l'intégrité des éléments chauffants de la tête d'impression thermique.

Sur l'imprimante série CG2, la **plage de contrôle de la tête** est définie comme **normale (zone d'impression entière)** par défaut. Utilisez la commande de contrôle de la tête (ESC+HC) pour régler la **plage de contrôle de la tête** sur **zone d'impression entière** ou sur **zone d'impression du code-barres**.

Lorsqu'une erreur se produit au niveau de la tête, le voyant **ON LINE(POWER)** s'allume en rouge. Après détection d'une erreur au niveau de la tête d'impression, utilisez un lecteur pour contrôler toutes les étiquettes affectées. À ce moment, lorsque la **plage de contrôle de la tête** est réglée sur **zone d'impression entière**, appuyez sur le bouton **FEED/LINE** pendant plus de cinq secondes pour changer la **plage de contrôle de la tête** sur **zone d'impression du code-barres** et regardez si l'impression peut reprendre normalement. Si l'impression repart, le défaut de la tête d'impression ne tombe pas sur la zone du code-barres pour la tâche d'impression en cours. Ainsi, l'impression peut se poursuivre avec une qualité d'impression moindre mais un code-barres lisible.

Si l'erreur de contrôle de la tête d'impression se produit encore et que la tâche d'impression en cours est achevée, il est possible de forcer la reprise de l'impression en maintenant le bouton **FEED/LINE** enfoncé pendant plus de cinq secondes. L'imprimante passe en état hors ligne lorsque l'erreur au niveau de la tête est écartée. Une fois l'erreur débloquée, la fonction de contrôle de la tête se désactive jusqu'à ce que l'imprimante s'éteigne. Lisez le paragraphe Attention ci-dessous avant de procéder à cette opération.

ATTENTION :

Bien que le fait de limiter la **plage de contrôle de la tête d'impression** à l'option **zone d'impression du code-barres** vous permette de poursuivre l'impression ou de forcer l'imprimante à reprendre l'impression, vous ne devez réserver cette option qu'à des fins de réalisation d'une tâche d'impression urgente. Vérifiez les étiquettes imprimées pour vous assurer qu'elles sont utilisables en dépit de l'erreur au niveau de la tête d'impression. Dès que possible, cessez d'utiliser la tête d'impression pour empêcher toute détérioration plus grave. Si nécessaire, procédez au remplacement de la tête.

Remarques

- En ce qui concerne les étiquettes émises après l'erreur au niveau de la tête d'impression, vérifiez la qualité d'impression et la qualité de lecture avec un lecteur de code-barres. Dès que possible, cessez d'utiliser la tête d'impression pour empêcher toute détérioration plus grave. Si nécessaire, procédez au remplacement de la tête.
- La plage de contrôle de la tête (zone d'impression du code-barres) est valable pour les codes-barres imprimés avec la commande de spécification de code-barres telle que (ESC+B, ESC+D, ESC+BD). Pour les données graphiques avec code-barres, sélectionnez la plage de contrôle de la tête (zone d'impression entière).

3.12.2 Plage de contrôle de la tête (zone d'impression entière)

Lorsque la **zone d'impression entière** est sélectionnée pour la **plage de contrôle de la tête**, le contrôle de la tête d'impression est effectué sur la zone d'impression horizontale minimale et maximale quel que soit le contenu de l'impression (p. ex. police, code-barres, graphique).

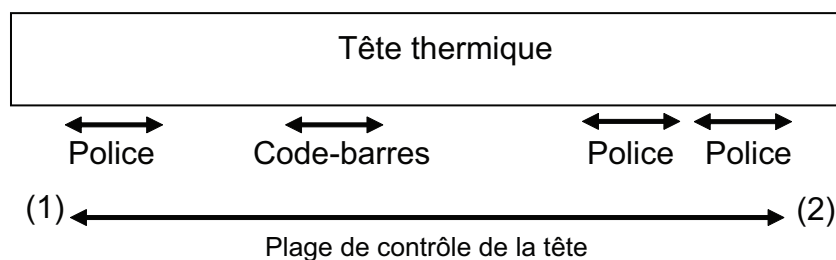

- * Le contrôle de la tête d'impression est réalisé sur la zone d'impression horizontale minimale et maximale (entre (1) et (2)) quel que soit le contenu imprimé.

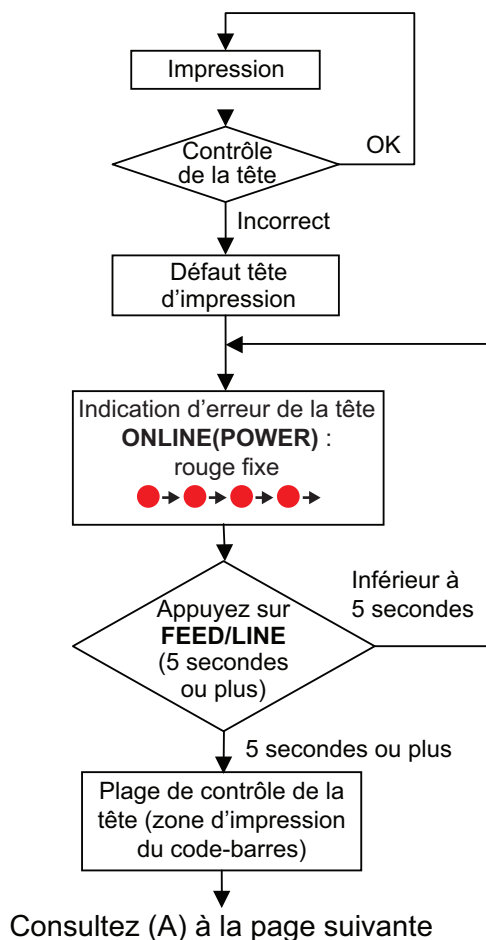

Remarques

- Lorsque la **plage de contrôle de la tête** passe de la **zone d'impression entière** à la **zone d'impression du code-barres**, la **zone d'impression du code-barres** est appliquée après mise hors tension de l'imprimante.
- Pour changer la **plage de contrôle de la tête** de la **zone d'impression du code-barres** à la **zone d'impression entière**, utilisez la commande de contrôle de la tête d'impression (ESC+HC) pour sélectionner **zone d'impression entière** ou pour exécuter **défaut** ou **suppression d'usine**.

3.12.3 Plage de contrôle de la tête (zone d'impression du code-barres)

Lorsque la zone d'impression du code-barres est sélectionnée pour la plage de contrôle de la tête, le contrôle de la tête d'impression sera effectué dans la zone où le code-barres est imprimé.

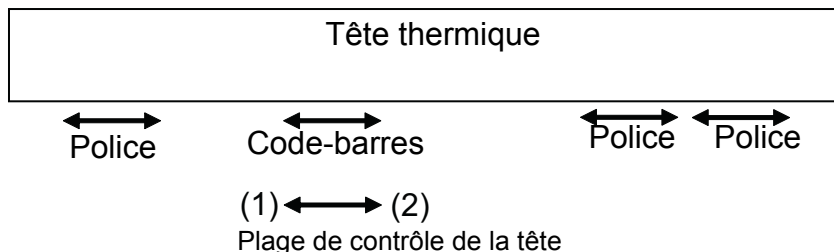

* Le contrôle de la tête d'impression est réalisé dans la zone d'impression du code-barres entre (1) et (2) uniquement.

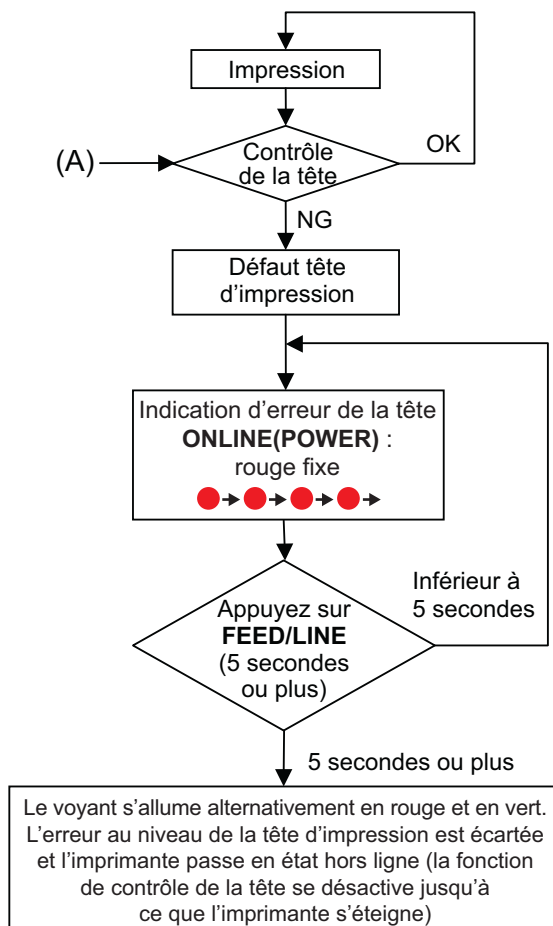

3.13 RÉGLAGE DE LA CONFIGURATION DE L'IMPRIMANTE

Vous pouvez définir la configuration de l'imprimante en envoyant des commandes depuis l'ordinateur hôte ou en utilisant l'application Utilities Tool fournie (CD-ROM d'accessoires SATO).

N°	Catégorie	Élément de paramétrage	Contenu du paramétrage
1	Mode de fonctionnement	Vitesse d'impression	50 mm/s à 100 mm/s
2		Mode massicot	Position de la tête/position du massicot/ pas d'entraînement arrière
3		Mode distributeur	Position de la tête/position de décollage
4		Contraste de l'impression	A à C
5		Niveau de contraste de l'impression	1 à 5
6		Type de cellule de détection	Marque noire/échenillage/détection inactive/ échenillage 2 (pour bracelet)
7		Zéro barré	Oui/non
8		Code Kanji	Code JIS/code SJIS
9		Type d'étiquette	Étiquette adhésive/vignette non adhésive
10		Avance initiale	Activé/désactivé
11		Espace entre caractères	Proportionnel/fixe
12		Contrôle de la tête	Normal/code-barres
13		Temps d'attente de l'option	5 à 200 (×100 ms)
14	Taille du support	Hauteur	1 à 4 800 points (y compris la doublure/ le papier support) [CG208TT/DT] 1 à 4 800 points (y compris la doublure/ le papier support) [CG212TT/DT]
15		Largeur	1 à 448 points (y compris la doublure/ le papier support) [CG208TT/DT] 1 à 672 points (y compris la doublure/ le papier support) [CG212TT/DT]
16	Point de référence de base	Ajustement vertical de la position d'impression	±396 points
17		Ajustement horizontal de la position d'impression	±396 points
18	Réglage du décalage	Mode continu	±99 points
19		Mode détachable	-60 points à +99 points
20		Mode massicot	±99 points
21		Mode distributeur	±99 points
22	Interface RS-232C *1	Débit en bauds	9600/19200/38400/57600/115200 bps
23		Bit de données	7/8 bits
24		Parité	Pas de parité/nombre impair/nombre pair
25		Bit d'arrêt	1/2 bit
26		Control	Contrôle READY/BUSY (tampon simple), Contrôle READY/BUSY (tampon multiple), Xon/Xoff, Protocole du pilote (STATUT4), STATUT3

N°	Catégorie	Élément de paramétrage	Contenu du paramétrage
27	Interface LAN *2	Mode LAN	Protocole du pilote (STATUT4), réponse cyclique *3 Protocole du pilote (STATUT4), mode de réponse ENQ *3 Connexion à 1 port/réponse ENQ (STATUT3)
28	Code non standard	Commutation du code non standard	Code standard/code non standard
29		Paramétrage code non standard	Paramétrage code non standard pour STX, ETX, ESC, ENQ, CAN, NULL, OFFLINE
30	Téléchargement	Téléchargement du microprogramme	Téléchargement du microprogramme depuis l'hôte
31		Mode redémarrage *4	(1) Démarrage en mode téléchargement de programme (disponible en mode fonctionnement normal uniquement) (2) Démarrage en mode fonctionnement normal (disponible en mode téléchargement de programme uniquement)

*1. Disponible pour la spécification USB+RS-232C uniquement.

*2. Disponible pour la spécification USB+LAN uniquement.

*3. Utilisez le port SATO ou le Port 9100 lors de l'envoi d'une demande d'impression depuis le pilote de l'imprimante.

*4. L'imprimante redémarre dans le mode spécifié.

3.14 PROTECTION CONTRE LA SURCHAUFFE DE LA TÊTE

Lorsque la température de la tête d'impression dépasse 70 °C (158 °F), la protection contre la surchauffe de la tête est activée et l'opération d'impression est mise en pause jusqu'à ce que la température descende sous 55 °C (131 °F).

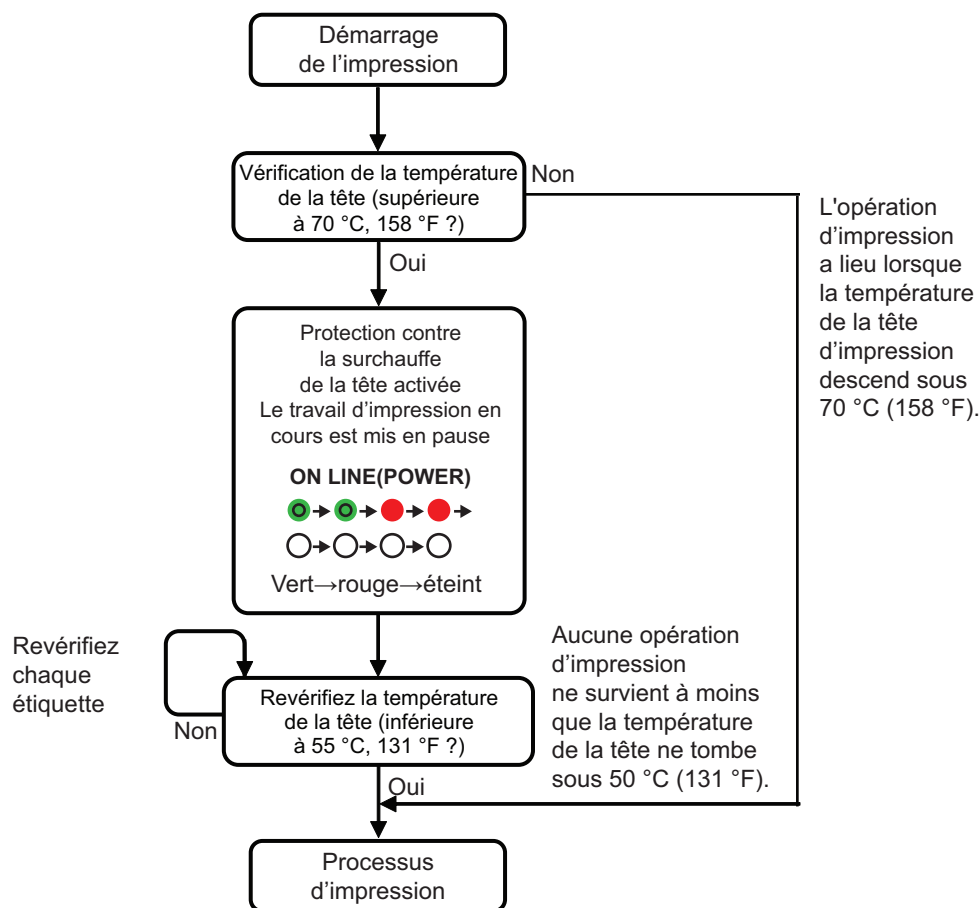

* La température de la tête est vérifiée à chaque étiquette.

3.15 FONCTION DE PROTECTION LORS DE L'UTILISATION D'UN ADAPTATEUR CA

Lorsque le rapport d'impression par étiquette dépasse le rapport indiqué dans le tableau ci-dessous, la tâche d'impression est mise en pause temporairement en raison de la fonction de protection.

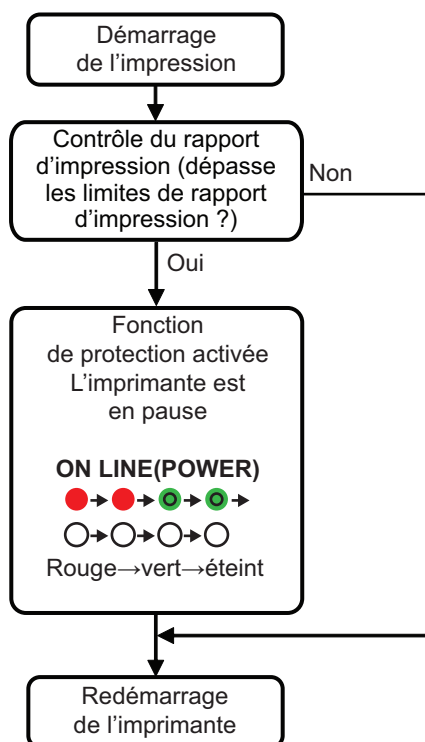

- La fonction de protection (fonction pause) est activée lorsque le rapport d'impression excède le rapport mentionné dans le tableau ci-dessous.

Modèle	Vitesse d'impression		
	2"/s	3"/s	4"/s
CG208DT/TT	44 %	35 %	31 %
CG212DT/TT	43 %	38 %	36 %

- La durée de la pause diffère selon le rapport d'impression, la vitesse d'impression et l'ajustement vertical. Le tableau ci-dessous indique la durée de pause lorsque la vitesse d'impression est de 3"/mm et l'ajustement vertical est de 80 mm.

Modèle	Rapport d'impression				
	40 %	50 %	60 %	70 %	80 %
CG208DT/TT	120 ms	417 ms	713 ms	1 010 ms	1 307 ms
CG212DT/TT	55 ms	335 ms	615 ms	896 ms	1 176 ms

3.16 MESURES POUR L'ERREUR RFID

Si le nombre d'erreurs d'écriture/lecture de vignette dépasse le décompte de tentatives maximal spécifié dans [Décomptes d'erreurs de vignette RFID ignorées] ou [Décomptes de tentatives], l'imprimante indique une erreur par le biais du voyant **ON LINE(POWER)** qui clignote et se met en pause pour attendre la saisie de la clé.

Pour reprendre l'impression, reportez-vous aux opérations suivantes.

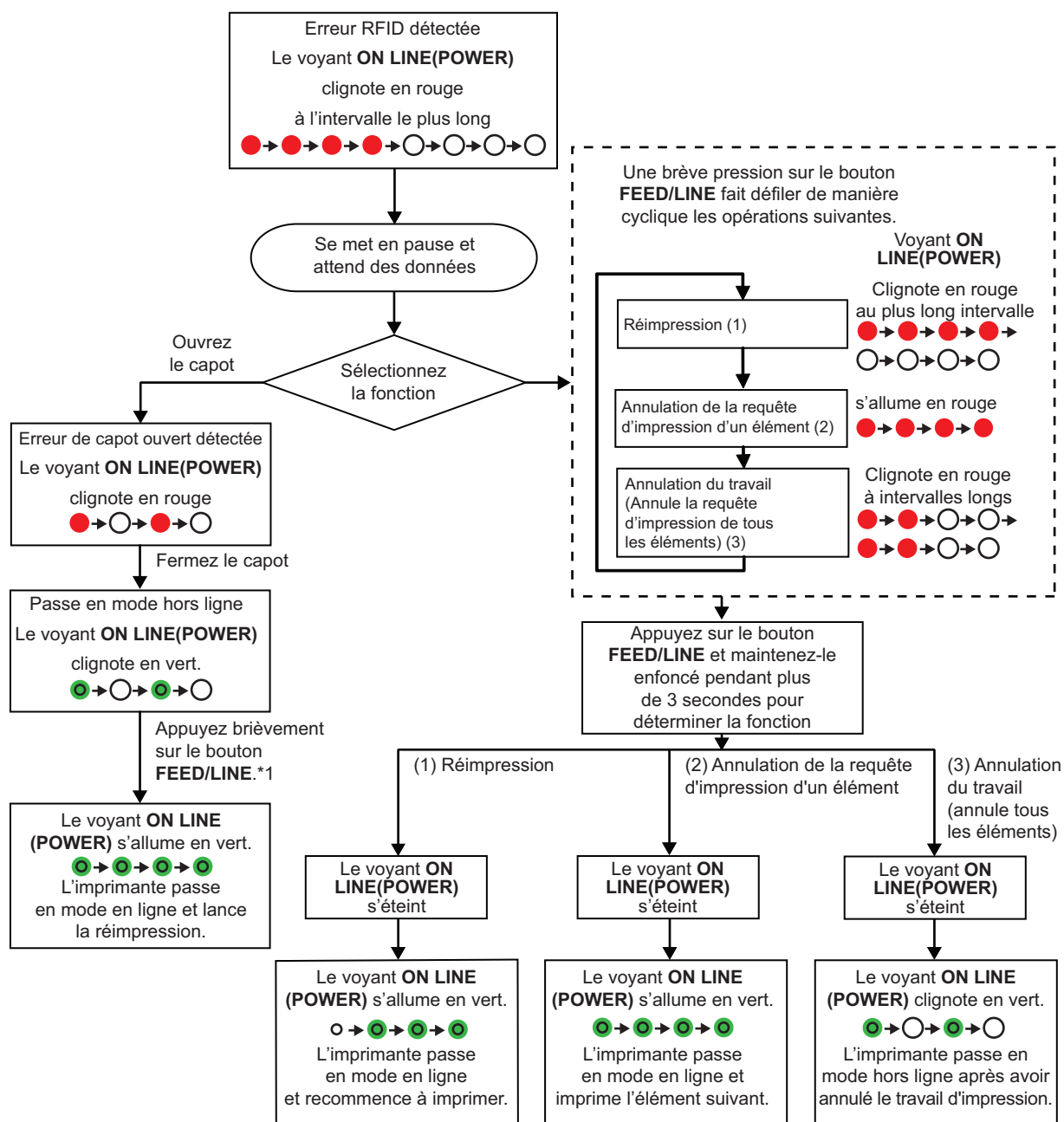

Remarque :

- Si une « erreur de vignette RFID » est détectée, la vignette n'est pas valide et marquée comme vignette défectueuse.
- Une fois que vous avez procédé à l'avance initiale avec le bouton **FEED/LINE**, la réimpression est effectuée.*1

Cette page est laissée vierge intentionnellement

4

DÉPANNAGE

Si votre imprimante série CG2 ne parvient pas à imprimer, consultez ce chapitre pour vous assurer que les principaux points ont bien été contrôlés, avant de prendre d'autres décisions.

Ce chapitre est divisé en quatre parties :

- 4.1 Résolution du signal d'erreur
- 4.2 Tableau de dépannage
- 4.3 Dépannage de l'interface
- 4.4 Dépannage des épreuves d'impression

4.1 RÉSOLUTION DU SIGNAL D'ERREUR

Le voyant **ON LINE(POWER)** s'allume ou clignote dans une couleur différente comme mentionné ci-dessous pour avertir l'utilisateur de l'erreur survenue sur l'imprimante. [Séquence du voyant (comme indiqué de gauche à droite) : ○éteint, ●lumière rouge fixe, ●lumière verte fixe]

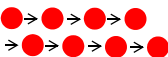
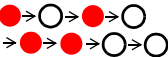
Élément	Contenu	LED ON LINE (POWER)	Causes	Actions correctives
Erreur liée au matériel	Erreur de la mémoire Flash	<p>Rouge fixe</p> 	1) Erreur lecture/écriture de la mémoire Flash. 2) Temps d'écriture dans la mémoire Flash dépassé.	1), 2) Remplacement de la carte
	Erreur d'information de réglage (FROM)		1) Erreur lecture/écriture de la mémoire Flash. 2) Temps d'écriture dans la mémoire Flash dépassé.	1), 2) Remplacement de la carte
	Erreur de données Kanji (FROM)		1) Erreur lecture/écriture de la mémoire Flash. 2) Temps d'écriture dans la mémoire Flash dépassé.	1), 2) Remplacement de la carte
	Erreur machine		1) Défaut de la carte	1) Remplacement de la carte
	Défaut tête d'impression		1) La tête d'impression est endommagée (tête d'impression brûlée).	1) Remplacez la tête d'impression ou désactivez la fonction de contrôle de la tête.
Erreur de programme	Erreur de programme incorrect		1) Le téléchargement a échoué.	1) Recommencez le téléchargement
Erreur de communication	Erreur de communication par kit	<p>[rouge->éteint] x deux ->rouge x deux -> éteint (clignote avec un intervalle changeant)</p> 	Le contenu de l'erreur peut varier selon le kit installé.	
	Tampon plein		1) La quantité de données reçue dépasse la limite du tampon de réception. 2) Protocole erroné.	1) Corrigez le logiciel sur l'hôte. 2) Réglez le bon protocole.
	Défaillance RFID		1) Erreur d'écriture RFID. 2) Protocole erroné pour RFID.	1) Réinitialisez le papier. 2) Réglez le bon protocole.
Défaut téléchargement	Défaut téléchargement		1) Téléchargement de données erronées. 2) Microprogramme LAN téléchargé vers la carte USB+RS-232C.	1) Téléchargez à nouveau. 2) Inutile de télécharger un microprogramme LAN vers la carte USB+RS-232C.

Élément	Contenu	LED ON LINE (POWER)	Causes	Actions correctives
Erreur mineure	Capot ouvert	<p>Rouge clignotant</p>	1) Le capot n'est pas correctement fermé.	1) Refermez le capot.
	Défaut de la cellule de détection		1) Niveau incorrect de la cellule de détection. 2) Type de cellule de détection incorrect. 3) Étiquette plissée.	1) Réglage du niveau. 2) Réglage du type de cellule de détection.
	Fin de papier		1) Manque de papier.	1) Placez le papier correctement.
	Fin de ruban		1) Manque de ruban ou ruban déchiré. 2) Le ruban n'est pas correctement installé.	1) et 2) Installez le ruban correctement.
Option	Massicot	<p>Rouge x deux -> éteint (clignote à intervalles longs)</p>	1) Le massicot n'est pas raccordé. 2) L'opération de massicotage a échoué.	1) Raccordez le massicot. 2) Installez et faites avancer le papier à nouveau.
Avertissement	Mémoire tampon presque pleine	<p>Vert -> rouge (s'allume à tour de rôle)</p>	1) L'espace libre du tampon de réception est faible.	1) Mettez la transmission des données en pause sur l'hôte et attendez d'avoir suffisamment d'espace dans le tampon.
	Quasi fin de ruban	<p>Vert -> rouge -> éteint (clignote à tour de rôle)</p>	1) La quantité restante de ruban est faible.	1) Remplacez le ruban.
	Protection contre la surchauffe de la tête	<p>Vert -> rouge -> éteint</p>	1) Dépasse la limite de température de la tête d'impression.	1) Se rétablit automatiquement lorsque la température de la tête d'impression redescend sous 55 °C.
	Protection adaptateur CA	<p>Rouge -> vert -> éteint</p>	1) Dépassement du rapport d'impression maximal.	1) Se rétablit automatiquement après une pause d'un certain temps.

4.2 TABLEAU DE DÉPANNAGE

TABLEAU DE DÉPANNAGE	
PAS D'ALIMENTATION ÉLECTRIQUE	
L'imprimante ne s'allume pas.	Le connecteur d'alimentation ou l'adaptateur CA n'est pas correctement raccordé.
PAS DE MOUVEMENT D'ÉTIQUETTE	
Le support n'est pas correctement installé.	Installez le support et le guide du support correctement.
Erreur de choix de la cellule de détection.	Réglez la cellule de détection en utilisant l'outil de réglage de l'imprimante.
Rouleau caoutchouté sale.	Nettoyez le rouleau caoutchouté.
Roue dentelée endommagée.	Remplacez le rouleau caoutchouté et la roue dentelée.
POSITIONNEMENT INCORRECT DE L'ÉTIQUETTE	
Sélection de la cellule de détection d'étiquette incorrecte.	Réglez la cellule de détection en utilisant l'outil de réglage de l'imprimante.
Réglage incorrect de la cellule de détection.	Réglez la sensibilité de la cellule si nécessaire.
Erreur d'entrée des données.	Assurez un flux correct des données.
Paramètres de décalage incorrects.	Réglez les paramètres si nécessaire.
PAS DE MOUVEMENT D'IMPRESSION	
Le câble d'interface n'est pas correctement connecté.	Raccordez le câble d'interface.
Problèmes d'interface.	Dépannage de l'interface – reportez-vous au chapitre suivant
Erreur d'entrée des données.	Assurez un flux correct des données.
Principale carte de circuit imprimé défectueuse.	Faites remplacer la carte de circuit imprimé principale par le personnel d'entretien autorisé par SATO.
L'IMPRIMANTE CRÉE UNE ÉTIQUETTE VIERGE	
Erreur d'entrée des données.	Assurez un flux correct des données.
Sélection de la cellule de détection d'étiquette incorrecte.	Réglez la cellule de détection en utilisant l'outil de réglage de l'imprimante.
La tête d'impression est déconnectée.	Mettez l'imprimante hors tension et connectez correctement la tête.
Tête d'impression défectueuse.	Remplacez la tête d'impression si nécessaire.
Principale carte de circuit imprimé défectueuse.	Faites remplacer la carte de circuit imprimé principale par le personnel d'entretien autorisé par SATO.
DÉFAUT D'ENCRAGE DE L'IMAGE	
Tête d'impression sale.	Nettoyez la tête d'impression.
Tête d'impression défectueuse.	Remplacez la tête d'impression.
Principale carte de circuit imprimé défectueuse.	Faites changer la carte de circuit imprimé par le personnel d'entretien autorisé par SATO.
Rouleau caoutchouté endommagé ou usé.	Remplacez le rouleau caoutchouté.
Étiquette de mauvaise qualité.	Utilisez un support de meilleure qualité. Utilisez exclusivement des supports certifiés par SATO.
Le type ruban et le type support ne correspondent pas. *1	Adressez-vous au fournisseur de consommable. Utilisez exclusivement des supports certifiés par SATO.
PLIS SUR LE RUBAN *1	
Rouleau caoutchouté endommagé ou usé.	Remplacez le rouleau caoutchouté.
Corps étranger sur la tête d'impression et/ou le rouleau caoutchouté.	Nettoyez si nécessaire.
Corps étranger sur les étiquettes.	Utilisez un support de meilleure qualité. Utilisez exclusivement des supports certifiés par SATO.
Tête d'impression défectueuse.	Remplacez la tête d'impression si nécessaire.

*1 Les conditions du ruban sont applicables uniquement aux imprimantes CG208TT et CG212TT.

TABLEAU DE DÉPANNAGE	
IMAGES IMPRIMÉES CLAIRES	
Contraste de la tête d'impression faible.	Ajustez le réglage du niveau de contraste.
Corps étranger sur la tête d'impression.	Nettoyez la tête d'impression et le rouleau en caoutchouc.
Vitesse d'impression trop élevée.	Réduisez la vitesse d'impression.
CONTRASTE D'IMPRESSION NON UNIFORME	
Rouleau caoutchouté endommagé ou usé.	Remplacez le rouleau caoutchouté.
Tête d'impression sale.	Nettoyez la tête d'impression.
Tête d'impression défectueuse.	Remplacez la tête d'impression si nécessaire.
IMAGES IMPRIMÉES MACULÉES	
Support de mauvaise qualité.	Utilisez un support de meilleure qualité. Utilisez exclusivement des supports certifiés par SATO.
Corps étranger sur la tête d'impression et le rouleau caoutchouté.	Nettoyez la tête d'impression et le rouleau en caoutchouc.
Corps étranger sur les étiquettes.	Utilisez un support de meilleure qualité. Utilisez exclusivement des supports certifiés par SATO.
Puissance trop élevée de la tête d'impression.	Ajustez le réglage du niveau de contraste.
Vitesse d'impression trop élevée.	Réglez la vitesse d'impression si nécessaire.
SUPPORT PLISSÉ	
Support mal chargé.	Vérifiez le chargement du support.
Le support n'est pas correctement installé.	Installez le support et le guide du support correctement.
Rouleau caoutchouté endommagé ou usé.	Remplacez le rouleau caoutchouté.

4.3 DÉPANNAGE DE L'INTERFACE

Ce chapitre fournit une liste de points à vérifier pour les différents types d'interface. Reportez-vous à la liste correspondant à l'interface utilisée et réalisez chaque opération de dépannage jusqu'à ce que le problème soit isolé.

INTERFACE USB	
Si rien ne s'imprime pendant un test d'impression, vérifiez que les pilotes des périphériques ont été successivement installés en procédant comme suit :	
VÉRIF.	ÉTAPE DE DÉPANNAGE
	Cliquez sur Démarrer, Paramètres, puis sur le Panneau de configuration.
	Dans la nouvelle fenêtre, cliquez sur Système.
	Cliquez sur l'onglet Gestionnaire de périphériques.
	Vérifiez que l'option Afficher les périphériques par type est cochée.
	Faites défiler jusqu'à SATO-Périphérique USB et vérifiez qu'il n'existe pas d'erreur. Réinstallez si nécessaire.
	Redémarrez l'ordinateur et l'imprimante.

INTERFACE SÉRIE RS232	
VÉRIF.	ÉTAPE DE DÉPANNAGE
	Vérifiez que le module d'interface est correctement installé. Exécutez un autotest pour vérifier.
	Veillez à ce que le câble série (simulateur de modem) soit conforme aux spécifications et soit correctement connecté à chaque extrémité.
	Veillez à ce que le câble série ne soit pas défectueux.
	Vérifiez dans les paramètres de communication que la vitesse de transmission, la parité, les bits de données et les bits de fins sont cohérents avec ceux envoyés par l'ordinateur hôte.
	Veillez à ce que l'imprimante reçoive bien les informations de l'ordinateur en mode Receive Buffer Hex Dump. Pour les instructions sur ce mode, reportez-vous à cette procédure dans ce manuel. Le flux de la commande doit être continu et posséder les caractères 0Dhex et/ou 0Ahex (retour chariot et saut de ligne) tout au long du flux. Ils ne doivent cependant pas apparaître entre les commandes de début (<ESC>A) et de fin (<ESC>Z).
	Essayez d'utiliser un autre port pour isoler le problème.
	Remplacez la carte mère principale s'il s'avère qu'elle est à l'origine du problème.

INTERFACE ETHERNET LAN	
VÉRIF.	ÉTAPE DE DÉPANNAGE
	Assurez-vous que l'interface a été correctement configurée. Patientez deux minutes et effectuez un autotest en guise de vérification. Si l'étiquette de test ne s'imprime pas, il est possible qu'il y ait un problème matériel.
	Vérifiez que le câble et les ports ne sont pas défectueux.
	Assurez-vous qu'un serveur d'impression défaillant ou tout autre système lié au protocole ne soit pas à l'origine du problème de gestion de la file d'attente. Effectuez systématiquement les vérifications et les tests pour isoler la cause.
	Si vous utilisez un protocole TCP/IP, vérifiez que l'adresse IP spécifiée est valide et que tous les paramètres sont corrects (masque de sous-réseau, passerelle, etc.). Exécutez la commande PING sur l'adresse IP affectée à l'interface réseau.
	Si vous utilisez un répéteur ou un concentrateur, assurez-vous que le signal SQE est désactivé. Vérifiez également que le port du répéteur n'est pas défectueux en testant le serveur d'impression sur un autre port.
	Installez le protocole IPX/SPX sur une station de travail pour déterminer si un périphérique en réseau peut être découvert par son adresse MAC. Si tel est le cas, configurez les protocoles appropriés et testez à nouveau la connexion.
	Utilisez un câble simulateur de modem pour isoler l'imprimante du réseau en la connectant de l'interface à la station de travail. Vérifiez que les paramètres correspondent sur les deux éléments. Testez la connexion.

INTERFACE LAN SANS FIL (EN OPTION)	
VÉRIF.	ÉTAPE DE DÉPANNAGE
	Veillez à ce que l'antenne soit correctement installée.
	Veillez à ce que l'unité LAN sans fil soit correctement installée.
	Vérifiez que les voyants verts de connexion situés à l'arrière de la carte d'interface s'allument.
	Si vous n'obtenez pas d'adresse IP, vérifiez la clé SSID ou le cryptage pour vous assurer qu'ils ont été correctement saisis.

4.4 DÉPANNAGE DES ÉPREUVES D'IMPRESSION

Ce chapitre fournit des instructions sur les modes d'impression spéciaux permettant d'identifier et de résoudre les problèmes d'impression spécifiques.

4.4.1 Hex Dump

Permet à l'opérateur de déterminer s'il existe des problèmes dans le téléchargement des données. Il est possible d'examiner le contenu de la mémoire tampon d'impression à l'aide du mode Hex Dump. Dans la colonne de gauche, chaque ligne de données reçue est numérotée. La colonne centrale fournit les données au format hexadécimal, et la colonne de droite présente les mêmes données au format ASCII. Référez-vous au **Chapitre 3.9 Mode HEX Dump** pour en savoir plus sur la réalisation de cette opération.

4.4.2 Impression d'étiquettes d'épreuve

Permet à l'opérateur d'identifier les problèmes spécifiques relatifs aux performances mécaniques et à la configuration. L'étiquette d'épreuve est conçue pour aider l'utilisateur à identifier les problèmes d'impression. Référez-vous au **Chapitre 3.3 Mode épreuve utilisateur** pour en savoir plus sur la réalisation de cette opération.

Cette page est laissée vierge intentionnellement

5

NETTOYAGE ET MAINTENANCE

Ce chapitre contient des informations relatives à la maintenance de l'imprimante série CG2.

Il contient également les informations suivantes :

- 5.1 Nettoyage de la tête d'impression et des rouleaux caoutchoutés
- 5.2 Fréquence de nettoyage de l'imprimante (kit de nettoyage)
- 5.3 Fréquence de nettoyage de l'imprimante (feuille de nettoyage)
- 5.4 Remplacement facile des pièces
- 5.5 Réglage de la qualité d'impression



Attention

- Lorsque vous procédez au nettoyage de la tête d'impression, gardez à l'esprit que la tête d'impression et son environnement peuvent être chauds. Attendez que l'imprimante se refroidisse avant de procéder au nettoyage.
- Veillez à mettre l'appareil hors tension avant de procéder au nettoyage.
- Le programme de nettoyage recommandé dans le présent document n'est donné qu'à titre indicatif. N'hésitez pas à procéder au nettoyage autant que nécessaire selon le degré de salissure.
- Utilisez un stylo de nettoyage, un coton-tige ou un chiffon en coton, venant d'un kit de nettoyage approuvé, pour nettoyer les éléments de l'imprimante.
- N'utilisez que des matériaux doux et non pelucheux pour le nettoyage. Évitez d'utiliser des objets durs pour la procédure de nettoyage, faute de quoi vous risquez de détériorer les composants.

5.1 NETTOYAGE DE LA TÊTE D'IMPRESSION ET DES ROULEAUX CAOUTCHOUTÉS

La tête d'impression imprime des codes-barres, ainsi que des graphiques et du texte. Pour assurer une impression optimale, celle-ci doit être maintenue propre malgré la présence d'impuretés et d'adhésif s'accumulant en permanence sur la surface d'impression. Par ailleurs, ces impuretés risquent de s'accumuler sur le parcours de l'étiquette et d'affecter les pièces comme les cellules de détection et les guides, en altérant leur performance.

Il s'avère donc impératif de nettoyer régulièrement ces composants vitaux. Vous pouvez vous procurer le kit de nettoyage de l'imprimante et les feuilles de nettoyage auprès de votre représentant SATO agréé.

Fréquence de nettoyage à l'aide du kit de nettoyage

- ◆ Pour la tête d'impression, le rouleau caoutchouté, la cellule de détection du papier et le guide d'étiquettes : nettoyez après usage d'un rouleau de support sur deux.
- ◆ Pour les autres parties : nettoyez après usage de six rouleaux de support.

Fréquence de nettoyage à l'aide de la feuille de nettoyage

- ◆ Pour la tête d'impression : nettoyez après usage de six rouleaux de support ou lorsque vous repérez une couche brûlée sur la surface de la tête d'impression.

5.2 FRÉQUENCE DE NETTOYAGE DE L'IMPRIMANTE (KIT DE NETTOYAGE)

Si vous utilisez un ruban transfert, veillez à le retirer avant de le nettoyer. Conformez-vous aux instructions fournies avec le kit de nettoyage. Utilisez les éléments pour nettoyer les pièces suivantes.

1. Avant de débiter, procurez-vous un kit de nettoyage approuvé auprès de votre représentant SATO. Vérifiez que l'imprimante est hors tension et retirez le câble d'alimentation.
2. Soulevez le **capot supérieur**.
3. Retirez le support et le ruban.

Nettoyage de la tête d'impression

4. Appliquez le **nettoyant de tête d'impression thermique** sur un coton-tige.
5. Repérez le **système de tête d'impression** qui est monté sous le capot supérieur. La **tête d'impression** est orientée vers le bas le long du bord avant du système. Faites passer l'extrémité du coton-tige imbibé sur toute la largeur de la **tête d'impression**.
6. Vérifiez si le coton-tige ressort taché d'encre noire ou d'adhésif après le nettoyage.
7. Répétez l'opération si nécessaire et jusqu'à ce que le coton-tige ressorte propre après être passé sur la tête d'impression.

Nettoyage du rouleau en caoutchouc, de la cellule de détection et du guide d'étiquettes

8. Le **rouleau caoutchouté** est le rouleau en caoutchouc noir près du panneau avant. Imbibez des cotons-tiges ou un chiffon en coton de solution nettoyante. Tout en faisant tourner le **rouleau caoutchouté** avec les doigts (voir la flèche), nettoyez toute la longueur du rouleau avec un ou plusieurs cotons-tiges. Retirez toute saleté ou colle accumulée sur le **rouleau en caoutchouté**.

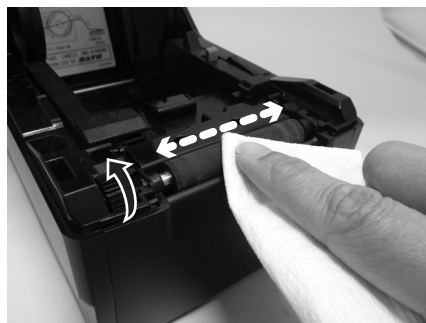
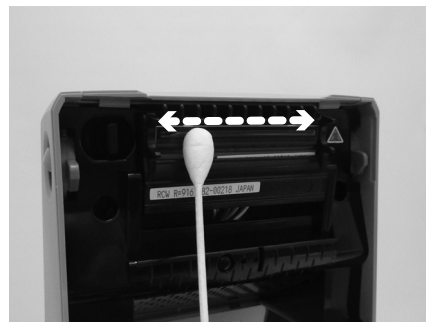

5.2 FRÉQUENCE DE NETTOYAGE DE L'IMPRIMANTE (KIT DE NETTOYAGE) (suite)

9. Repérez la **cellule de détection de marque noire** sur le **guide du support** de gauche, la **cellule de détection d'échenillage** au milieu du parcours du support et près de la **tête d'impression**. (Voir les figures à droite).
10. À l'aide d'un chiffon en coton imbibé de solution nettoyante, retirez tout corps étranger de la surface exposée des **guides du support** et de la **cellule de détection**. Insérez le chiffon en coton dans la fente du guide du support et frottez vivement d'avant en arrière.
11. Répétez l'opération de nettoyage complet si cela s'avère nécessaire. Le **rouleau caoutchouté** doit être nettoyé dès qu'un corps étranger tel que de la poussière ou de la colle est détecté.

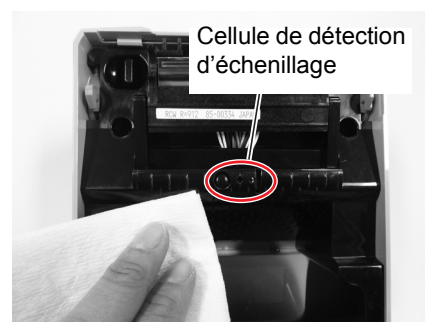
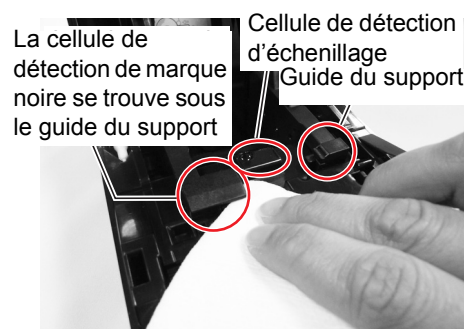

5.3 FRÉQUENCE DE NETTOYAGE DE L'IMPRIMANTE (FEUILLE DE NETTOYAGE)

Si certaines taches sur la tête d'impression résistent au nettoyage avec des cotons-tiges imbibés de solution nettoyante, utilisez une feuille de nettoyage pour éliminer les éléments persistants de la tête d'impression.

1. Vérifiez que l'imprimante est hors tension et retirez le câble d'alimentation.
2. Soulevez le **capot supérieur**.
3. Retirez le support et le ruban.
4. Disposez la **feuille de nettoyage** de la tête entre la **tête d'impression** et le **rouleau caoutchouté**. Le côté épais de la **feuille de nettoyage** doit faire face à la surface des éléments de la **tête d'impression**.
5. Fermez le **capot supérieur** en laissant dépasser la **feuille de nettoyage** hors de l'imprimante d'environ 25 mm (1").
6. En vous aidant des deux mains, tirez doucement la **feuille de nettoyage** exposée vers l'extérieur. Ceci permet d'éliminer toute trace d'impureté accumulée sur la **tête d'impression**.
7. Une fois la **feuille de nettoyage** retirée, effectuez les étapes 2 à 6 pour renouveler la procédure de nettoyage encore une ou deux fois.
8. Quand toute trace d'impureté a disparu de la **feuille de nettoyage** après son retrait, vous pouvez cesser l'opération de nettoyage.
9. Utilisez le **stylo de nettoyage** du kit de nettoyage ou utilisez simplement un coton-tige imbibé de nettoyant de tête d'impression pour enlever délicatement la saleté restante de la **tête d'impression**.



5.4 REMPLACEMENT FACILE DES PIÈCES

L'imprimante série CG2 présente une caractéristique conviviale unique pour le remplacement de la tête d'impression et du rouleau caoutchouté.

Le mécanisme de dégageement de la tête d'impression sans outil, à l'aide d'une seule touche, permet de remplacer rapidement et simplement la tête d'impression. Le rouleau caoutchouté peut être remplacé sans recourir à des outils.

5.4.1 Dégageement et remplacement de la tête d'impression

La tête d'impression est un élément qui peut être changé par l'utilisateur. Si elle est endommagée pour une raison ou une autre, elle peut être facilement retirée et remplacée. Contactez le représentant SATO local pour savoir comment se procurer une nouvelle tête d'impression.

Pour les imprimantes à thermique directe CG212 DT et CG218 DT

1. Vérifiez que l'imprimante est hors tension et retirez le câble d'alimentation.
2. Soulevez le **capot supérieur**.
3. Repérez la **languette latérale** (voir la flèche ①) sur le côté gauche de la **tête d'impression**. Appuyez sur cette languette et maintenez-la enfoncée. En même temps, tirez le **système de la tête d'impression** entier vers le bas.

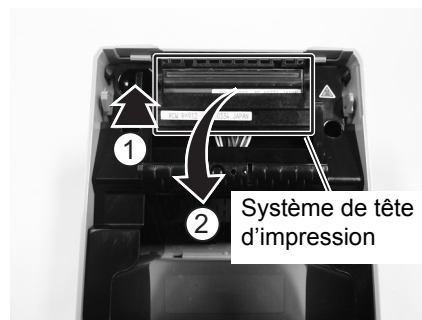

4. Vous pouvez maintenant voir le **connecteur du câble** (entouré d'un cercle) à l'arrière de la **tête d'impression**. Tirez la tête d'impression vers le bas et déconnectez avec précaution la **tête** du câble.
5. Fixez avec précaution une nouvelle **tête d'impression** au **connecteur de câble**. Le connecteur est un connecteur à clé qui ne peut être inséré que dans le sens approprié.

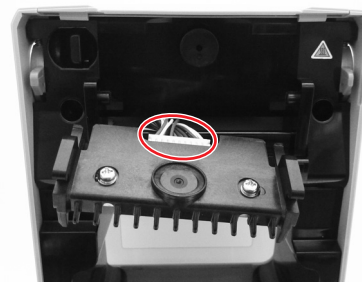

Remarque :

Lorsque vous manipulez la **tête d'impression**, veillez à ne pas rayer sa surface d'impression. Toute rayure endommagerait irrémédiablement la **tête** et n'est pas couverte par la garantie !

6. Réinsérez le nouveau **système de tête d'impression** dans l'imprimante en vous assurant que les **encoches** aux deux extrémités de la **tête d'impression** se placent bien au-dessus des deux **pivots ronds** sur l'imprimante (voir la zone entourée).
7. Appuyez sur la **languette latérale** utilisée précédemment pour libérer la **tête d'impression** et maintenez-la enfoncée (voir flèche ①). Poussez la **tête d'impression** vers le haut pour qu'elle s'enclenche correctement.
8. Relâchez la **languette latérale** et fermez le **capot supérieur**. Exécutez un test d'impression pour vous assurer que la **tête d'impression** est correctement connectée.

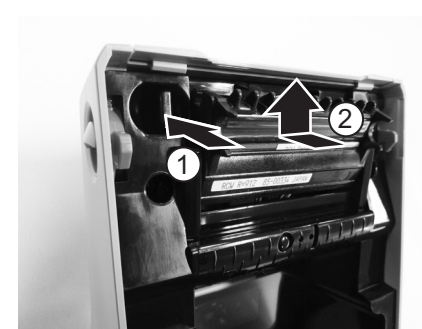

5.4 REMPLACEMENT FACILE DES PIÈCES (suite)

Pour les imprimantes à transfert thermique CG212 TT et CG218 TT

1. Vérifiez que l'imprimante est hors tension et retirez le câble d'alimentation.
2. Soulevez le **capot supérieur**.
3. Tirez le **levier** au milieu de l'**unité de ruban** vers le bas pour extraire l'**unité de ruban**. Puis laissez simplement retomber l'**unité de ruban**. Un butoir situé à mi-chemin de sa plage de mouvement empêche l'unité de ruban de tomber brusquement vers le bas.

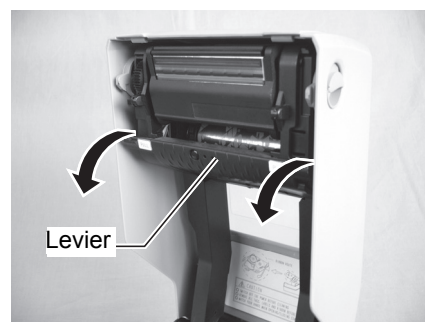

4. Sur le côté droit de l'**unité de ruban**, appuyez en haut et en bas pour retirer le **capot**. Tirez le **système de tête d'impression** entier vers le bas.

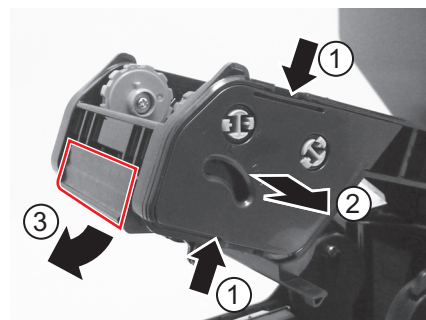

5. Vous pouvez maintenant voir le **connecteur du câble** (entouré d'un cercle) à l'arrière de la **tête d'impression**. Tirez la **tête d'impression** vers le bas et déconnectez avec précaution la **tête** du câble.
6. Fixez avec précaution une nouvelle **tête d'impression** au **connecteur de câble**. Le connecteur est un connecteur à clé qui ne peut être inséré que dans le sens approprié.

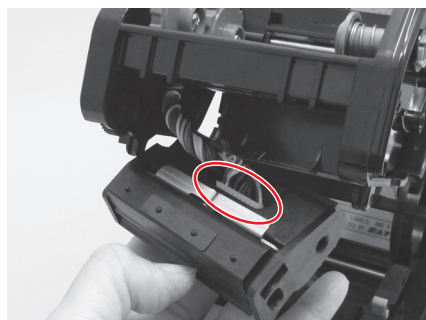

Remarque :

Lorsque vous manipulez la **tête d'impression**, veillez à ne pas rayer sa surface d'impression. Toute rayure endommagerait irrémédiablement la **tête** et n'est pas couverte par la garantie !

7. Réinsérez le nouveau **système de tête d'impression** dans l'imprimante en s'assurant que le **pivot** à gauche du **système** de la **tête d'impression** se place bien dans les trous de l'**unité de ruban**.
8. Remplacez le **capot** sur l'**unité de ruban** pour fixer et maintenir la **tête d'impression** en position. Effectuez une impression de test pour vérifier que la **tête d'impression** est bien installée.

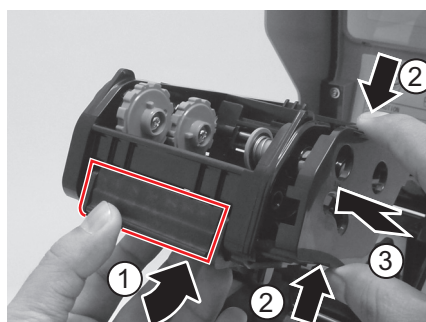

5.4 REMPLACEMENT FACILE DES PIÈCES (suite)

5.4.2 Dégagement et remplacement du rouleau caoutchouté

1. Vérifiez que l'imprimante est hors tension et retirez le câble d'alimentation.
2. Soulevez le **capot supérieur**.
3. Repérez les deux **paliers en caoutchouc** sur chaque côté du **rouleau caoutchouté** et tournez les poignées dans le sens indiqué.
4. Soulevez le système de **rouleau caoutchouté** défectueux par les poignées et remplacez-le par un nouveau.
5. Réassemblez dans l'ordre inverse à celui présenté ci-dessus. Assurez-vous que les **paliers en caoutchouc** s'enclenchent en place. Effectuez une avance d'étiquettes pour vérifier que le **rouleau caoutchouté** est correctement monté.

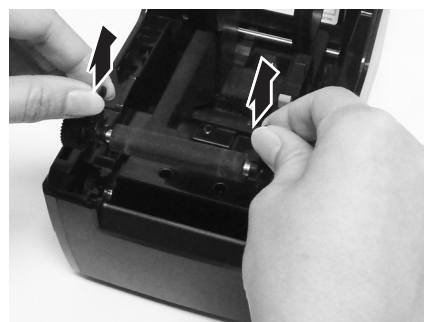
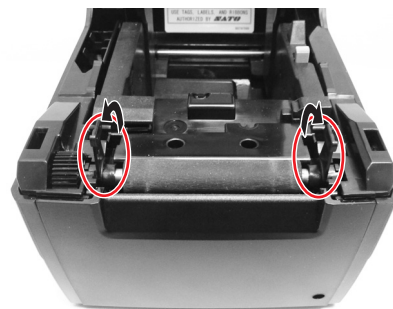

5.5 RÉGLAGE DE LA QUALITÉ D'IMPRESSON

Un nettoyage et un entretien réguliers de la tête d'impression et des composants adjacents au parcours de l'étiquette permettent d'optimiser la qualité d'impression. Par ailleurs, vous pouvez effectuer un réglage fin de la qualité d'impression en ajustant la résolution d'impression et des paramètres de la vitesse d'impression.

Lors du réglage de l'imprimante pour améliorer la qualité d'impression, il est conseillé de disposer d'un système vérificateur de codes-barres pour examiner les impressions. L'acuité visuelle de l'homme ne suffit pas à contrôler la mauvaise qualité d'impression d'un code barres

Contraste de l'impression

Ce réglage permet à l'utilisateur de contrôler l'alimentation (dans une plage spécifiée) utilisée pour les éléments chauffants de la tête d'impression. Il est fondamental de définir le niveau de résolution approprié en fonction de votre combinaison d'étiquettes et de ruban. Les résultats de l'impression ne doivent pas être trop légers et les contours d'un texte ou d'une image ne doivent pas « baver ». Les bords de chaque image doivent être nets et bien définis. Le réglage peut être effectué via les commandes SBPL standard ou via l'application Utilities Tool. Pour plus d'informations, reportez-vous au guide de référence de programmation SBPL.

Vitesse d'impression

L'autre méthode de contrôle de la qualité d'impression consiste à contrôler la vitesse à laquelle l'étiquette est imprimée. La vitesse est particulièrement critique dans l'impression de codes-barres en échelle (codes-barres imprimés avec les barres parallèles à la ligne d'impression). Lors de l'impression de codes-barres en échelle, il est important de laisser suffisamment de temps à la tête pour refroidir avant de passer à la position suivante. Si la tête ne refroidit pas suffisamment, la barre « coulera » sur le bord de l'étiquette, côté sortie. Le réglage peut s'effectuer à l'aide des commandes SBPL standard ou de l'application Utilities Tool. Pour plus d'informations, reportez-vous au guide de référence de programmation SBPL.

6

SPÉCIFICATIONS GÉNÉRALES

6.1 CARACTÉRISTIQUES GÉNÉRALES DE L'IMPRIMANTE

NOM DU MODÈLE	CG208 DT	CG212 DT	CG208 TT	CG212 TT
---------------	----------	----------	----------	----------

CARACTÉRISTIQUES PHYSIQUES				
Largeur	128 mm (5,04")			
Profondeur	235 mm (9,25")			
Hauteur	173 mm (6,81")			
Poids	1,5 kg (3,3 lbs)		1,6 kg (3,5 lbs)	

ALIMENTATION ÉLECTRIQUE (ADAPTATEUR CA)	
Tension d'entrée	100-240 V CA, +/-10 %, 50/60 Hz (pleine bande)
Tension de sortie	19 V CC, +/-5 %, 3 A
Consommation	Aux heures de pointe : 40 W/60 VA (à un rapport d'impression de 30 %) En veille : 2,5 W/5,3 VA * Avec des conditions de tension d'entrée : 100 V CA

ENVIRONNEMENT (HORS SUPPORT)	
Température de fonctionnement	Entre 0 et 35 °C (32 et 95 °F)
Température de stockage	Entre -10 et 60 °C (14 et 140 °F)
Humidité ambiante	HR 30 à 80 %, sans condensation
Humidité de stockage	HR 15 à 85 %, sans condensation

IMPRESSION				
Méthode	Modèles DT : impression thermique directe uniquement		Modèles TT : transfert thermique et thermique direct	
Vitesse maximale (sélection possible)	50, 75 ou 100 mm/s 2, 3 ou 4"/s (réglage : 2, 3, 4) *La vitesse d'impression varie en fonction du support utilisé.			
Résolution	8 points/mm (203 points par pouce)	12 points/mm (305 points par pouce)	8 points/mm (203 points par pouce)	12 points/mm (305 points par pouce)
Largeur maximale d'impression	56 mm (2,2")	56 mm (2,2")	56 mm (2,2")	56 mm (2,2")
Longueur maximale d'impression	600 mm (23,6")	400 mm (15,75")	600 mm (23,6")	400 mm (15,75")

NOM DU MODÈLE	CG208 DT/ CG208TT	CG212 DT/ CG212TT
----------------------	-------------------	-------------------

SUPPORT (Il est recommandé d'utiliser exclusivement les supports fabriqués ou certifiés par SATO.)

Modèle	Thermique direct/transfert thermique selon le modèle d'imprimante (DT ou TT) Rouleau ou paravent	
Sens d'enroulement	Rouleau : enroulement intérieur, enroulement extérieur	
Diamètre du rouleau et du mandrin	<p>Diamètre extérieur maximal : 130 mm (5,12") avec diamètre du mandrin intérieur : 40 mm (1,5")</p> <p>Diamètre extérieur maximal : 115 mm (4,5") avec diamètre du mandrin intérieur : 26,9 mm (1")</p> <p>* Utilisez le rouleau de papier et le mandrin de rouleau selon les tailles ci-dessus afin de s'adapter à l'intérieur de l'imprimante.</p> <p>* Utilisez un dérouleur d'étiquettes externe en option pour le rouleau de papier dont le diamètre extérieur est de 130 mm et plus.</p>	
Hauteur max. de la pile de support en paravent	100 mm (3,94") (alimentation externe)	
Dimensions	<p>Étiquette</p> <p>En continu Ajustement vertical : 6 à 600 mm (0,23" à 23,62") Ajustement vertical bordure comprise : 9 à 603 mm (0,35" à 23,74") Largeur : 12 à 60 mm (0,47" à 2,36") Largeur bordure comprise : 15 à 63 mm (0,59" à 2,48")</p> <p>Massicot Ajustement vertical : 22 à 600 mm (0,87" à 23,62") Ajustement vertical bordure comprise : 25 à 603 mm (0,98" à 23,74") Largeur : 12 à 60 mm (0,47" à 2,36") Largeur bordure comprise : 15 à 63 mm (0,59" à 2,48")</p> <p>Détachable Ajustement vertical : 12 à 600 mm (0,47" à 23,62") Ajustement vertical bordure comprise : 15 à 603 mm (0,59" à 23,74") Largeur : 12 à 60 mm (0,47" à 2,36") Largeur bordure comprise : 15 à 63 mm (0,59" à 2,48")</p> <p>Distributeur Ajustement vertical : 22 à 100 mm (0,87" à 3,94") Ajustement vertical bordure comprise : 25 à 103 mm (0,98" à 4,06") Largeur : 12 à 60 mm (0,47" à 2,36") Largeur bordure comprise : 15 à 63 mm (0,59" à 2,48")</p>	<p>Étiquette</p> <p>En continu Ajustement vertical : 6 à 400 mm (0,23" à 15,75") Ajustement vertical bordure comprise : 9 à 403 mm (0,35" à 15,87") Largeur : 12 à 60 mm (0,47" à 2,36") Largeur bordure comprise : 15 à 63 mm (0,59" à 2,48")</p> <p>Massicot Ajustement vertical : 22 à 400 mm (0,87" à 15,75") Ajustement vertical bordure comprise : 25 à 403 mm (0,98" à 15,87") Largeur : 12 à 60 mm (0,47" à 2,36") Largeur bordure comprise : 15 à 63 mm (0,59" à 2,48")</p> <p>Détachable Ajustement vertical : 12 à 400 mm (0,47" à 15,75") Ajustement vertical bordure comprise : 15 à 403 mm (0,59" à 15,87") Largeur : 12 à 60 mm (0,47" à 2,36") Largeur bordure comprise : 15 à 63 mm (0,59" à 2,48")</p> <p>Distributeur Ajustement vertical : 22 à 100 mm (0,87" à 3,94") Ajustement vertical bordure comprise : 25 à 103 mm (0,98" à 4,06") Largeur : 12 à 60 mm (0,47" à 2,36") Largeur bordure comprise : 15 à 63 mm (0,59" à 2,48")</p>

NOM DU MODÈLE	CG208 DT	CG212 DT	CG208 TT	CG212 TT
---------------	----------	----------	----------	----------

SUPPORT (Il est recommandé d'utiliser exclusivement les supports fabriqués ou certifiés par SATO.)		
Dimensions	Papier non adhésif/vignette	Papier non adhésif/vignette
	En continu Ajustement vertical: 9 à 603 mm (0,35" à 23,74") Largeur : 15 à 63 mm (0,59" à 2,48") Massicot Ajustement vertical : 25 à 603 mm (0,98" à 23,74") Largeur : 15 à 63 mm (0,59" à 2,48") Détachable Ajustement vertical : 15 à 603 mm (0,59" à 23,74") Largeur : 15 à 63 mm (0,59" à 2,48")	En continu Ajustement vertical : 9 à 403 mm (0,35" à 15,87") Largeur : 15 à 63 mm (0,59" à 2,48") Massicot Ajustement vertical : 25 à 403 mm (0,98" à 15,87") Largeur : 15 à 63 mm (0,59" à 2,48") Détachable Ajustement vertical : 15 à 403 mm (0,59" à 15,87") Largeur : 15 à 63 mm (0,59" à 2,48")
* Les tailles ci-dessus peuvent être limitées par les conditions d'utilisation, comme le type de papier, l'environnement d'utilisation et l'application. * En cas d'utilisation du mode distributeur, des restrictions s'appliquent à la taille maximale du papier selon les conditions d'installation du papier.		
Épaisseur	0,06 à 0,19 mm (0,0024" à 0,0075") * La spécification pour les bracelets doit être confirmée individuellement.	

RUBAN (Il est recommandé d'utiliser exclusivement les rubans fabriqués ou certifiés par SATO.)		
Sens d'enroulement	—	Enroulement extérieur
Technique d'enroulement		Mandrin de papier
Diamètre du rouleau		Diamètre extérieur maximum : 38 mm (1,5")
Diamètre du mandrin		Diamètre du mandrin intérieur : 12,7 mm (0,5")
Largeur		Max. 59 mm (2,32")

TRAITEMENT	
Unité centrale	Unité centrale RISC 32 bits - 133 MHz
Mémoire Flash	4 Mo
RAM	8 Mo

LANGAGE DE L'IMPRIMANTE	
Standard	Langage de programmation de codes-barres SATO (SBPL)

INTERFACES	
Configurations standard	Sélectionnez l'une des options suivantes. (L'usine livre l'unité avec l'interface choisie.) 1) USB 2.0 (type B) avec RS-232C (D-sub 9 broches) ou 2) USB 2.0 (type B) avec LAN (commutation auto. 10BASE-T/100BASE-TX) *Le connecteur RS-232C peut être utilisé pour raccorder l'imprimante à un ordinateur ou au clavier.
Carte d'interface optionnelle installable par l'utilisateur	Kit d'interface LAN sans fil (commutation auto. 802.11b/g) (externe) *Applicable au modèle USB avec RS-232C uniquement

NOM DU MODÈLE	CG208 DT	CG212 DT	CG208 TT	CG212 TT
---------------	----------	----------	----------	----------

DÉTECTION	
Échenillage/perforation vignette (transmission)	Sensibilité réglable
Marque noire (réflexion)	Sensibilité réglable
Couvercle ouvert	Fixe
Fin de ruban	Fixe
Distributeur	Uniquement disponible si installé

MODES D'ÉMISSION DES ÉTIQUETTES	
	Standard : mode continu, mode détachable, mode détection inactive
	Mode optionnel : mode distributeur, mode massicot

DIAGNOSTIC AUTOMATIQUE		
	Contrôle de la tête d'impression Détection de capot ouvert Détection de fin de papier Test d'impression	Contrôle de la tête d'impression Détection de capot ouvert Détection de papier Test d'impression Détection de fin de ruban Détection d'approche de fin de ruban

CAPACITÉS DES POLICES DE CARACTÈRES

POLICES BITMAP				
XU	5 points L x 9 points H (caractères alphanumériques et symboles)			
XS	17 points L x 17 points H (caractères alphanumériques et symboles)			
XM	24 points L x 24 points H (caractères alphanumériques et symboles)			
XB	48 points L x 48 points H (caractères alphanumériques et symboles)			
XL	48 points L x 48 points H (caractères alphanumériques et symboles)			
Police OA (OCR-A)	15 points L x 22 points H (caractères alphanumériques et symboles)	22 points L x 33 points H (caractères alphanumériques et symboles)	15 points L x 22 points H (caractères alphanumériques et symboles)	22 points L x 33 points H (caractères alphanumériques et symboles)
Police OB (OCR-B)	20 points L x 24 points H (caractères alphanumériques et symboles)	30 points L x 36 points H (caractères alphanumériques et symboles)	20 points L x 24 points H (caractères alphanumériques et symboles)	30 points L x 36 points H (caractères alphanumériques et symboles)

POLICES KANJI	
	Prises en charge en téléchargeant l'une des polices Kanji suivantes. 1) Japonais (16 x 16, 22 x 22, 24 x 24/Kaku Gothic (JIS X 208)) 2) Chinois (24 x 24 GB2312) 3) Coréen (24 x 24 KSX1001)

POLICES DE CARACTÈRES TRAMÉES	
	CG Times (caractères alphanumériques et symboles)
	CG Triumvirate (caractères alphanumériques et symboles)

POLICES VECTORISÉES	
	Caractères alphanumériques et symboles

NOM DU MODÈLE	CG208 DT	CG212 DT	CG208 TT	CG212 TT
---------------	----------	----------	----------	----------

CAPACITÉS DES POLICES DE CARACTÈRES	
CONTRÔLE DE CARACTÈRE	
Agrandissement	Extension jusqu'à 12 x sur l'axe vertical ou horizontal
CAPACITÉS DE CODES-BARRES	
Codes-barres linéaires	UPC-A/UPC-E, JAN/EAN, CODE39, CODE93, CODE128, GS1-128 (UCC/EAN128), CODABAR(NW-7), ITF, 2/5 industriel, Matrix 2/5, BOOKLAND, MSI, POSTNET, GS1 DataBar (RSS) * GS1 DataBar est une nouvelle version de RSS-14.
Codes bidimensionnels	Code QR, Micro QR, PDF417, Micro PDF, code MAXI, GS1 DataMatrix (ECC200)
Symboles composites	EAN-13 Composite (CC-A/CC-B) EAN-8 Composite (CC-A/CC-B) UPC-A Composite (CC-A/CC-B) UPC-E Composite (CC-A/CC-B) GS1 DataBar Composite (CC-A/CC-B) GS1 DataBar Truncated Composite (CC-A/CC-B) GS1 DataBar Stacked Composite (CC-A/CC-B) GS1 DataBar Stacked Omni-Directional Composite (CC-A/CC-B) GS1 DataBar Limited Composite (CC-A/CC-B) GS1 DataBar Expanded Composite (CC-A/CC-B) GS1 DataBar Expanded Stacked Composite (CC-A/CC-B) GS1-128 Composite (CC-A/CC-B/CC-C) * GS1 DataBar est une nouvelle version de RSS-14.
Rapports	1:2, 1:3, 2:5, largeurs des barres pouvant être définies par l'utilisateur
Agrandissement	1 x à 12 x
Rotation	Parallèle 1 (0°), parallèle 2 (180°), série 1 (90°) et série 2 (270°)

FONCTIONS STANDARD	
	<ol style="list-style-type: none"> 1) Fonction retour d'état 2) Fonction graphique 3) Fonction numérotation séquentielle 4) Fonction modèles prédéfinis 5) Fonction enregistrement de caractères personnalisés 6) Fonction inversion monochrome 7) Fonction doublure réglée 8) Fonction enregistrement de format 9) Fonction inversion zéro barré 10) Fonction commutation JIS/Shift JIS

NOM DU MODÈLE	CG208 DT	CG212 DT	CG208 TT	CG212 TT
---------------	----------	----------	----------	----------

MATÉRIEL ET ÉLÉMENTS CONNEXES

Touches de fonctionnement	Boutons POWER et FEED/LINE
Voyants	ON LINE (POWER) : un (s'allume ou clignote en deux couleurs : vert ou rouge).
Potentiomètre de réglage	VR1 – ajustement de la cellule de détection d'échenillage d'étiquette/ajustement de la cellule de détection de perforation centrale de vignette (règle le niveau de détection) VR2 - ajustement de la cellule de détection de marque noire (règle le niveau de détection) VR3 - ajustement de la position de coupe (uniquement applicable lorsqu'un massicot est installé) Ajustement de la position d'arrêt du distributeur d'étiquette (uniquement applicable lorsqu'un dispositif de distribution est installé)
Traitement de surface	Finition antibactérienne pour le couvercle externe et les pièces opérationnelles. Testée en conformité avec la norme JIS Z 2801

OPTIONS

	<ol style="list-style-type: none"> 1) Massicot 2) Dispositif de distribution 3) Kit RFID (13.56 MHz) 4) Dérouleur externe 5) Clavier *Applicable au modèle USB avec RS-232C uniquement. Raccordez à la borne RS-232C. <ol style="list-style-type: none"> 6) Kit d'interface LAN sans fil (commutation auto. 802.11b/g) (externe) *Applicable au modèle USB avec RS-232C uniquement. Raccordez à la borne USB.
--	---

CONFORMITÉ RÉGLEMENTAIRE

Réglementation de sécurité	CCC (GB4943-2001)	
Réglementation CEM	FCC15B Classe B (États-Unis/Canada) CE (EN 55022, EN 55024) (Europe) CISPR22, CISPR24 (norme de référence, Singapour) GB9254-1998, GB17625.1(2003) (Chine) KN22, KN24 (Corée)	
Réglementation sans fil	LAN sans fil (2.45 GHz)	FCC15B/FCC15C (États-Unis/Canada) R&TTE (EN 300 328 V1.4:2003-04), (EN 301 489 V1.4.1:2002-08) (Europe) IDA TS SRD:2004 (Singapour) SRRC (Chine) MIC (Corée)
	RFID (HF)	FCC15B/FCC15C (États-Unis/Canada) R&TTE (EN 300-330) (Europe) IDATS 10 (Singapour) MIC (Corée)
Norme concernant la chute d'emballages	ISTA-2A	
Environnement (RoHS)	Chrome : inférieur à 0,1 % Plomb : inférieur à 0,1 % Mercure : inférieur à 0,1 % Cadmium : inférieur à 0,01 % Diphényle polybromé (PBB) : inférieur à 0,1 % Éther diphényle polybromé (PBDE) : inférieur à 0,1 %	

6.2 CARACTÉRISTIQUES DES ACCESSOIRES EN OPTION

CARACTÉRISTIQUES DU MASSICOT	
Type de support	Papier non adhésif et étiquettes
Taille du support	Ajustement vertical bordure comprise : 25 à 603 mm (0,98" à 23,74") (pour CG208TT/CG208DT) Ajustement vertical bordure comprise : 25 à 403 mm (0,98" à 15,87") (pour CG212TT/CG212DT) Largeur bordure comprise : 15 à 63 mm (0,59" à 2,48")
Épaisseur	0,06 à 0,16 mm (0,002 à 0,006")
Dimensions	I 108 x P 50 x H 98 mm (I 4,25" X P 1,97" X H 3,86")
Poids	0,3 kg (0,66 lbs)

CARACTÉRISTIQUES DU DISTRIBUTEUR	
Type de support	Étiquette seulement * Certaines restrictions peuvent s'appliquer à des types d'étiquettes selon le support, la colle, la taille du papier et l'environnement. Consultez le représentant SATO sur les étiquettes à utiliser. * La bordure séparée ne peut pas être utilisée sur ce modèle. * La bordure perforée ne peut pas être utilisée sur ce modèle.
Taille du support	Largeur : 12 à 60 mm (0,47" à 2,36") Largeur bordure comprise : 15 à 63 mm (0,59" à 2,48") Ajustement vertical : 22 à 100 mm (0,87" à 3,94") Ajustement vertical bordure comprise : 25 à 103 mm (0,98" à 4,06")
Épaisseur	0,06 à 0,19 mm (0,0024" à 0,0075")
Type de détection	Cellule de détection du distributeur (réflexion)
Dimensions	I 108 X P 35 X H 95 mm (W 4,25" X P 1,38" X H 3,74")
Poids	0,12 kg (0,26 lbs)

Cette page est laissée vierge intentionnellement

7

CARACTÉRISTIQUES DE L'INTERFACE

Ce chapitre décrit les types d'interface et leurs spécifications pour les imprimantes série CG2. Ces caractéristiques comprennent les informations détaillées pour aider l'utilisateur à choisir le mode d'interface le plus approprié entre l'imprimante et l'hôte.

Il contient également les informations suivantes :

- 7.1 Types d'interfaces
- 7.2 Interface série RS-232C
- 7.3 Interface USB (Universal Serial Bus)
- 7.4 Ethernet LAN et LAN sans fil

7.1 TYPES D'INTERFACES

La série CG2 comporte 2 types de cartes de circuit imprimé principales et chacune est dotée d'un type d'interface différent pour assurer le transfert de données avec l'hôte. Ces interfaces sont décrites en suivant.

1) **Type 1** : USB et RS-232C embarqués

2) **Type 2** : USB et LAN embarqués

Remarque : l'interface LAN sans fil est également disponible en option et peut uniquement être installée sur une imprimante avec une carte de type 1.

Modèle	Types d'interfaces			
	USB	RS232C	LAN	LAN sans fil (option)
Série CG2 (type 1)	Oui*1	Oui*1	-	Oui*2
Série CG2 (type 2)	Oui*1	-	Oui*1	-

*1 : interface intégrée

*2 : utilise le port USB pour l'installation



Attention

Veillez à ne jamais brancher ou débrancher des câbles d'interface (ou utiliser avec une boîte de commutation) avec du courant appliqué à l'hôte ou à l'imprimante. Ces opérations peuvent endommager le circuit de l'interface de l'imprimante/hôte et ne sont pas couvertes par la garantie.

7.2 INTERFACE SÉRIE RS-232C

7.2.1 Caractéristiques basique de l'interface série RS-232C

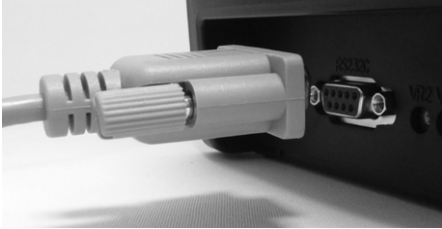

Cette interface est conforme à la norme RS-232C. Elle est disponible avec la carte de type 1.

<p>Connecteur d'interface</p>	<div style="text-align: center;">  </div> <p>DB-9S ou équivalent (mâle) Longueur du câble : 5 m ou moins</p>																																																
<p>Réglages de communication</p>	<p>Utilisez l'outil de configuration de l'imprimante ou la commande <I2> pour le paramétrage. <I2>abcde</p> <table border="1" data-bbox="528 920 1369 1906"> <thead> <tr> <th>Paramètre</th> <th>Élément</th> <th>Value</th> <th>Description</th> </tr> </thead> <tbody> <tr> <td rowspan="5">a</td> <td rowspan="5">Débit en bauds</td> <td>4</td> <td>115200 bps</td> </tr> <tr> <td>3</td> <td>57600 bps</td> </tr> <tr> <td>2</td> <td>38400 bps</td> </tr> <tr> <td>1</td> <td>19200 bps [défaut]</td> </tr> <tr> <td>0</td> <td>9600 bps</td> </tr> <tr> <td rowspan="2">b</td> <td rowspan="2">Longueur de bit de données</td> <td>1</td> <td>7 bits</td> </tr> <tr> <td>0</td> <td>8 bits [défaut]</td> </tr> <tr> <td rowspan="3">c</td> <td rowspan="3">Bits de parité</td> <td>2</td> <td>PAIR</td> </tr> <tr> <td>1</td> <td>IMPAIR</td> </tr> <tr> <td>0</td> <td>AUCUN [défaut]</td> </tr> <tr> <td rowspan="2">d</td> <td rowspan="2">Bits d'arrêt</td> <td>1</td> <td>2 bits</td> </tr> <tr> <td>0</td> <td>1 bit [défaut]</td> </tr> <tr> <td rowspan="5">e</td> <td rowspan="5">Protocole</td> <td>4</td> <td>STATUT 3</td> </tr> <tr> <td>3</td> <td>Protocole du pilote (STATUT 4) [défaut]</td> </tr> <tr> <td>2</td> <td>XON/XOFF</td> </tr> <tr> <td>1</td> <td>READY/BUSY (réception multiple)</td> </tr> <tr> <td>0</td> <td>READY/BUSY (réception simple)</td> </tr> </tbody> </table>	Paramètre	Élément	Value	Description	a	Débit en bauds	4	115200 bps	3	57600 bps	2	38400 bps	1	19200 bps [défaut]	0	9600 bps	b	Longueur de bit de données	1	7 bits	0	8 bits [défaut]	c	Bits de parité	2	PAIR	1	IMPAIR	0	AUCUN [défaut]	d	Bits d'arrêt	1	2 bits	0	1 bit [défaut]	e	Protocole	4	STATUT 3	3	Protocole du pilote (STATUT 4) [défaut]	2	XON/XOFF	1	READY/BUSY (réception multiple)	0	READY/BUSY (réception simple)
Paramètre	Élément	Value	Description																																														
a	Débit en bauds	4	115200 bps																																														
		3	57600 bps																																														
		2	38400 bps																																														
		1	19200 bps [défaut]																																														
		0	9600 bps																																														
b	Longueur de bit de données	1	7 bits																																														
		0	8 bits [défaut]																																														
c	Bits de parité	2	PAIR																																														
		1	IMPAIR																																														
		0	AUCUN [défaut]																																														
d	Bits d'arrêt	1	2 bits																																														
		0	1 bit [défaut]																																														
e	Protocole	4	STATUT 3																																														
		3	Protocole du pilote (STATUT 4) [défaut]																																														
		2	XON/XOFF																																														
		1	READY/BUSY (réception multiple)																																														
		0	READY/BUSY (réception simple)																																														

7.2 INTERFACE SÉRIE RS-232C (suite)

Descriptifs fonctionnels

Fonction	Description
Paramétrage du débit en bauds	Permet de sélectionner la vitesse de transfert (bps) du port RS-232.
Longueur de bit de données	Permet de configurer l'imprimante pour qu'elle reçoive 7 ou 8 bits de données pour chaque octet transmis.
Paramétrage de la parité	Permet de sélectionner le type de parité utilisé pour la détection d'erreurs.
Paramétrage du bit d'arrêt	Permet de sélectionner le nombre de bits d'arrêt pour terminer chaque transmission d'octet.
Paramétrage du protocole	Permet de sélectionner le contrôle de flux et les protocoles de rapport d'état

Système synchro	Méthode asynchrone												
Capacité maximale de tampon en réception	<p>1MB</p> <p style="text-align: center;">0MB 1MB</p> <p>État quasiment saturé </p> <p>Transmission de quasi saturation </p>												
Code	ASCII (7 bits), Graphique (8 bits)												
Forme de transmission	<table border="1" style="margin-left: auto; margin-right: auto;"> <tr> <td>Start</td> <td>b1</td> <td>b2</td> <td>b3</td> <td>b4</td> <td>b5</td> <td>b6</td> <td>b7</td> <td>b8</td> <td>Stop</td> </tr> </table> <p>[Remarque] b8 est omis si la transmission est sur 7 bits.</p>	Start	b1	b2	b3	b4	b5	b6	b7	b8	Stop		
Start	b1	b2	b3	b4	b5	b6	b7	b8	Stop				
Niveau de signal	Niveau élevé : +5 à +12 V Niveau faible : -5 à -12 V												
Type d'interface	Utilisez l'outil de configuration de l'imprimante ou la commande <DI>. <DI>a <table border="1" style="margin-left: auto; margin-right: auto;"> <thead> <tr> <th>Paramètre</th> <th>Élément</th> <th>Value</th> <th>Description</th> </tr> </thead> <tbody> <tr> <td rowspan="3">a</td> <td rowspan="3">Interface</td> <td>0</td> <td>USB/W-LAN [défaut]</td> </tr> <tr> <td>1</td> <td>RS-232C</td> </tr> <tr> <td>2</td> <td>Clavier</td> </tr> </tbody> </table>	Paramètre	Élément	Value	Description	a	Interface	0	USB/W-LAN [défaut]	1	RS-232C	2	Clavier
Paramètre	Élément	Value	Description										
a	Interface	0	USB/W-LAN [défaut]										
		1	RS-232C										
		2	Clavier										

7.2 INTERFACE SÉRIE GRANDE VITESSE RS-232C (suite)

7.2.2 Prêt/occupé (ready/busy)

Ce protocole contrôle la réception des données d'impression. Utilisez la commande <I2> pour basculer entre tampon simple et tampon multiple.

Lorsque les données d'impression (STX ESC+"A"~ ESC+"Z" ETX) sont envoyées par l'hôte dans les conditions ci-dessous, les données reçues peuvent être erronées.

- 1) Quand l'imprimante est en mode hors ligne
- 2) Lorsqu'une erreur s'est produite au niveau de l'imprimante

Affectation des broches

1) Hôte avec borne DB-25P

Imprimante		Hôte	
CD	1	1	FG
RD	2	← 2	SD
SD	3	→ 3	RD
ER	4	→ 6	DR
SG	5	→ 7	SG
DR	6	← 20	ER
RS	7	→ 5	CS
CS	8	← 4	RS
RI	9		

2) Ordinateur hôte avec borne DB-9P

Imprimante		Hôte	
CD	1	1	CD
RD	2	← 3	SD
SD	3	→ 2	RD
ER	4	→ 6	DR
SG	5	→ 5	SG
DR	6	← 4	ER
RS	7	→ 8	CS
CS	8	← 7	RS
RI	9	9	RI

Signaux d'interface

N° de broche	Type de signal	Direction	Description
2	RD	Entrée	Données transférées de l'hôte vers l'imprimante
3	SD	Sortie	Données transférées de l'imprimante vers l'hôte
4	ER	Sortie	Borne de données PRÊTE
5	SG	-	Masse du signal
6	DR	Entrée	Données PRÊTES
7	RS	Sortie	Demande de transmission
8	CS	Entrée	Transmission PRÊTE
9	RI	Entrée	Appel

Remarque :

Suivez les procédures ci-dessous lors de l'exécution du contrôle READY/BUSY.

- 1) Lorsque l'hôte envoie les données pour imprimer des étiquettes, assurez-vous que l'imprimante est allumée.
- 2) La mise sous tension de l'imprimante après une demande d'impression d'étiquettes de l'ordinateur hôte peut entraîner la perte des premières données d'impression (env. 120 octets).
Pour éviter ce problème, il est nécessaire d'associer environ 120 octets de données fictives avec un logiciel d'application qui permet à l'hôte d'envoyer les données pour l'impression des étiquettes.
Ex.) Lors de l'envoi de [STX+<A>+<V>20+<H>20+<P>2+<L>0202+<X20>,1234+<Q>2+<Z>+ETX], transférez 120 octets adaptés de données fictives indiquées ci-dessous.
[00H+00H+ ~ +00H+00H+00H+00H] + [STX ~ ETX]

7.2 INTERFACE SÉRIE GRANDE VITESSE RS-232C (suite)

7.2.3 XON/XOFF

Ce protocole de transmission indique à l'ordinateur hôte si l'imprimante est prête ou non à recevoir les données, en envoyant le code « XON » (Hex 11H) ou « XOFF » (Hex 13H).

Lorsque les données d'impression (STX ESC+« A »~ ESC+« Z » ETX) sont envoyées par l'hôte dans les conditions ci-dessous, les données reçues peuvent être erronées.

- 1) Quand l'imprimante est en mode hors ligne
- 2) Lorsqu'une erreur s'est produite au niveau de l'imprimante

Affectation des broches

1) Hôte avec borne DB-25P

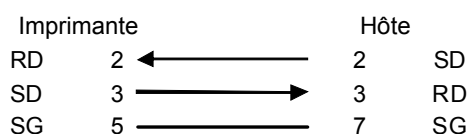

2) Ordinateur hôte avec borne DB-9P

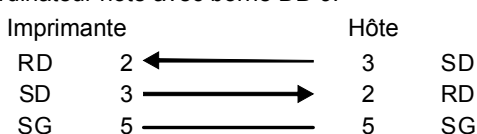

Remarque :

Selon l'ordinateur hôte utilisé, il peut être nécessaire de mettre en boucle les signaux CS et RS (maintenus à un niveau élevé) côté hôte. Procédez donc à une seconde vérification de l'hôte avant utilisation.

Signaux d'entrée/sortie

N° de broche	Type de signal	Direction	Description
2	RD	Entrée	Données transférées de l'hôte vers l'imprimante
3	SD	Sortie	Données transférées de l'imprimante vers l'hôte
5	SG	-	Masse du signal

7.2.4 Statut de retour (STATUT 3 et protocole du pilote (STATUT 4))

L'objectif de ces protocoles est de contrôler le statut de l'imprimante côté hôte. Avec la commande de requête de l'hôte, le statut est renvoyé par l'imprimante.

Après réception de la commande de requête, le statut est retourné immédiatement.

Dans ces protocoles de communication, le mode de réception est réglé sur tampon multiple.

Lorsque les données d'impression (STX ESC+« A »~ ESC+« Z » ETX) sont envoyées par l'hôte dans les conditions ci-dessous, les données reçues peuvent être erronées.



- 1) Quand l'imprimante est en mode hors ligne
- 2) Lorsqu'une erreur s'est produite au niveau de l'imprimante

7.3 INTERFACE USB (UNIVERSAL SERIAL BUS)

L'imprimante prend en charge une interface USB 2.0 et une vitesse de transfert de 12,5 Mbits/seconde. L'interface USB nécessite un pilote (livré avec chaque imprimante) qui doit être chargé sur votre PC configuré pour prendre en charge les périphériques USB sous Windows2000/XP/Server2003/Vista. Les détails de chargement du pilote USB sont fournis sur le CD-ROM qui accompagne chaque imprimante. Il est possible de connecter jusqu'à 127 périphériques sur un port USB à l'aide de concentrateurs (hubs) alimentés.

7.3.1 Caractéristiques basiques de l'interface USB

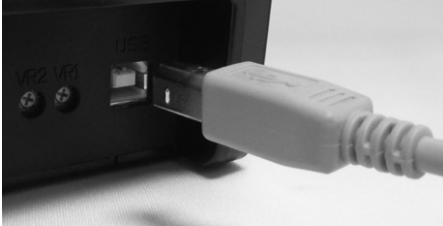
L'interface USB est disponible sur les cartes type 1 et type 2.

Connecteur d'interface	 <p>Fiche série B Longueur de câble : 5 m ou moins (paire torsadée blindée)</p>																								
Version	USB 2.0																								
Capacité maximale de tampon en réception	<p>1MB</p> <p style="text-align: center;">0MB 1MB</p> <p>État quasiment saturé  0,25 Mo restants</p> <p>Transmission de quasi saturation  0,5 Mo restants</p>																								
Type d'interface	<p>Utilisez l'outil de configuration de l'imprimante ou la commande <DI>. <DI>a</p> <p>Pour carte de type 1,</p> <table border="1" data-bbox="528 1440 1369 1653"> <thead> <tr> <th>Paramètre</th> <th>Élément</th> <th>Value</th> <th>Description</th> </tr> </thead> <tbody> <tr> <td rowspan="3">a</td> <td rowspan="3">Interface</td> <td>0</td> <td>USB/W-LAN [défaut]</td> </tr> <tr> <td>1</td> <td>RS-232C</td> </tr> <tr> <td>2</td> <td>Clavier</td> </tr> </tbody> </table> <p>Pour carte de type 2,</p> <table border="1" data-bbox="528 1704 1369 1917"> <thead> <tr> <th>Paramètre</th> <th>Élément</th> <th>Value</th> <th>Description</th> </tr> </thead> <tbody> <tr> <td rowspan="3">a</td> <td rowspan="3">Interface</td> <td>0</td> <td>USB [défaut]</td> </tr> <tr> <td>1</td> <td>LAN</td> </tr> <tr> <td>2</td> <td>Clavier</td> </tr> </tbody> </table>	Paramètre	Élément	Value	Description	a	Interface	0	USB/W-LAN [défaut]	1	RS-232C	2	Clavier	Paramètre	Élément	Value	Description	a	Interface	0	USB [défaut]	1	LAN	2	Clavier
Paramètre	Élément	Value	Description																						
a	Interface	0	USB/W-LAN [défaut]																						
		1	RS-232C																						
		2	Clavier																						
Paramètre	Élément	Value	Description																						
a	Interface	0	USB [défaut]																						
		1	LAN																						
		2	Clavier																						

7.3 INTERFACE USB (UNIVERSAL SERIAL BUS) (suite)

7.3.2 Affectation des broches

N° de broche	Description
1	VBus
2	-Data(D-)
3	+Data(D+)
4	GND

Remarques

- L'interface USB est uniquement prise en charge par Windows2000/XP/Server2003/Vista/Server2008. La connexion USB peut échouer sur certains hôtes Windows2000/XP/Server2003/Vista/Server2008. Veuillez vérifier cela dans le manuel d'utilisation de votre PC ou consulter le fabricant du PC (hôte).
- La longueur recommandée pour le câble USB est de 1 m.
- Raccordez la fiche USB type B (forme carrée) à l'imprimante.
- Le nom de dispositif du port USB doit être le numéro de série.
Ex.) CRGY0032

7.4 ETHERNET LAN ET LAN SANS FIL

7.4.1 Caractéristiques basiques de LAN

Une interface LAN nécessite un pilote, qui est livré avec chaque imprimante dotée de cette interface. Le pilote doit être chargé sur l'ordinateur hôte et configuré pour exécuter l'un des protocoles réseau pris en charge via une connexion LAN 10/100Base-T. Les détails de chargement du pilote LAN figurent dans le manuel d'interface LAN qui accompagne chaque imprimante dotée d'une interface LAN en option installée.

L'interface LAN est disponible avec la carte de type 2.

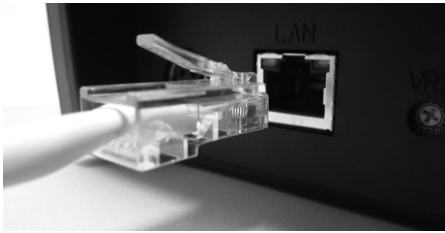
<p>Connecteur d'interface</p>	 <p>Type de câble : pour 10BASE-T et 100BASE-TX Longueur de câble : 100 m ou moins</p>												
<p>LED de liaison/d'état</p>	<p>La LED d'état s'allume lors de l'établissement de la liaison avec l'équipement Ethernet. La liaison est établie par l'auto-négociation.</p> <table border="1" data-bbox="518 1041 1380 1317"> <thead> <tr> <th>LED</th> <th>Couleur</th> <th>Conditions</th> </tr> </thead> <tbody> <tr> <td>LIAISON</td> <td>Verte</td> <td>S'allume lors de l'établissement de la LIAISON</td> </tr> <tr> <td>VITESSE</td> <td>Jaune</td> <td>S'éteint lorsque la destination 10BASE-T est reconnue S'allume lorsque la destination 100BASE-TX est reconnue</td> </tr> </tbody> </table>	LED	Couleur	Conditions	LIAISON	Verte	S'allume lors de l'établissement de la LIAISON	VITESSE	Jaune	S'éteint lorsque la destination 10BASE-T est reconnue S'allume lorsque la destination 100BASE-TX est reconnue			
LED	Couleur	Conditions											
LIAISON	Verte	S'allume lors de l'établissement de la LIAISON											
VITESSE	Jaune	S'éteint lorsque la destination 10BASE-T est reconnue S'allume lorsque la destination 100BASE-TX est reconnue											
<p>Fonction maintenance</p>	<p>[Impression des données de configuration LAN] Les données de configuration LAN sont imprimées sur une troisième feuille de test d'impression utilisateur et test d'impression usine.</p> <p>[Initialiser les données de configuration LAN] Les données de configuration LAN sont initialisées via [Tout supprimer] du mode suppression d'usine. Pour plus de détails, consultez le personnel d'entretien autorisé par Sato.</p>												
<p>Type d'interface</p>	<p>Utilisez l'outil de configuration de l'imprimante ou la commande <DI>. <DI>a</p> <table border="1" data-bbox="518 1691 1380 1908"> <thead> <tr> <th>Paramètre</th> <th>Élément</th> <th>Value</th> <th>Description</th> </tr> </thead> <tbody> <tr> <td rowspan="3">a</td> <td rowspan="3">Interface</td> <td>0</td> <td>USB [défaut]</td> </tr> <tr> <td>1</td> <td>LAN</td> </tr> <tr> <td>2</td> <td>Clavier</td> </tr> </tbody> </table>	Paramètre	Élément	Value	Description	a	Interface	0	USB [défaut]	1	LAN	2	Clavier
Paramètre	Élément	Value	Description										
a	Interface	0	USB [défaut]										
		1	LAN										
		2	Clavier										

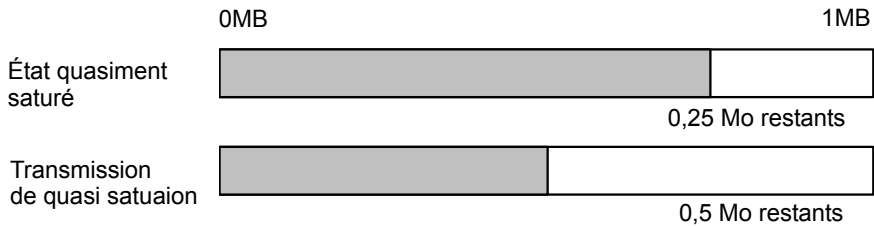
<p>Configuration de la communication</p>	<p>Les réglages suivants peuvent être définis à l'aide de l'outil de configuration de l'imprimante ou les commandes.</p> <table border="1" data-bbox="518 291 1380 896"> <thead> <tr> <th>Élément</th> <th>Commande</th> <th>Plage de paramétrage</th> </tr> </thead> <tbody> <tr> <td>Mode LAN</td> <td><I3></td> <td>Protocole du pilote (STATUT4), mode de réponse cyclique *¹ Protocole du pilote (STATUT4), mode de réponse ENQ *¹ STATUT3 *²</td> </tr> <tr> <td>Adresse IP</td> <td><W1></td> <td>0.0.0.0 ~ 255.255.255.255</td> </tr> <tr> <td>Masque de sous-réseau</td> <td><W2></td> <td>0.0.0.0 ~ 255.255.255.255</td> </tr> <tr> <td>Adresse de la passerelle</td> <td><W3></td> <td>0.0.0.0 ~ 255.255.255.255</td> </tr> <tr> <td>Configuration de l'adresse IP</td> <td><WI></td> <td>Manuelle DHCP</td> </tr> <tr> <td>RARP</td> <td><WM></td> <td>RARP désactivé RARP activé</td> </tr> </tbody> </table> <p>*1 Connexion à 2 ports via les Port1024 et Port1025 ou à 1 port via le Port9100. *2 Connexion à 1 port via le Port1024 ou le Port9100.</p>	Élément	Commande	Plage de paramétrage	Mode LAN	<I3>	Protocole du pilote (STATUT4), mode de réponse cyclique * ¹ Protocole du pilote (STATUT4), mode de réponse ENQ * ¹ STATUT3 * ²	Adresse IP	<W1>	0.0.0.0 ~ 255.255.255.255	Masque de sous-réseau	<W2>	0.0.0.0 ~ 255.255.255.255	Adresse de la passerelle	<W3>	0.0.0.0 ~ 255.255.255.255	Configuration de l'adresse IP	<WI>	Manuelle DHCP	RARP	<WM>	RARP désactivé RARP activé
Élément	Commande	Plage de paramétrage																				
Mode LAN	<I3>	Protocole du pilote (STATUT4), mode de réponse cyclique * ¹ Protocole du pilote (STATUT4), mode de réponse ENQ * ¹ STATUT3 * ²																				
Adresse IP	<W1>	0.0.0.0 ~ 255.255.255.255																				
Masque de sous-réseau	<W2>	0.0.0.0 ~ 255.255.255.255																				
Adresse de la passerelle	<W3>	0.0.0.0 ~ 255.255.255.255																				
Configuration de l'adresse IP	<WI>	Manuelle DHCP																				
RARP	<WM>	RARP désactivé RARP activé																				
<p>Capacité maximale de tampon en réception</p>	<p>1MB</p>  <p>0MB 1MB</p> <p>État quasiment saturé 0,25 Mo restants</p> <p>Transmission de quasi saturation 0,5 Mo restants</p>																					

7.4 ETHERNET LAN ET LAN SANS FIL (suite)

7.4.2 Caractéristiques basiques de LAN sans fil (en option)

L'interface LAN sans fil optionnelle peut être installée sur la carte de type 1 via le port USB.

<p>Carte d'interface</p>																
<p>LED de liaison/d'état</p>	<table border="1"> <thead> <tr> <th>LED</th> <th>Couleur</th> <th>Conditions</th> </tr> </thead> <tbody> <tr> <td>NIVEAU DE SIGNAL</td> <td>Verte</td> <td>[Intensité du champ radio] - Allumé : forte (75 % ~ 100 %) - Clignotant : moyenne (50 % ~ 74 %) - Éteint : faible (0 % ~ 49 %)</td> </tr> <tr> <td>LIAISON</td> <td>Verte</td> <td>[Liaison] - Clignotant : en attente de détection de la liaison - Allumé : liaison établie</td> </tr> <tr> <td>ACT</td> <td>Orange</td> <td>[Statut] - Clignotant : clignote pendant un certain temps lors de la réception du paquet</td> </tr> <tr> <td>MODE WLAN</td> <td>Verte</td> <td>[Mode] - Clignotant : mode ad hoc - Allumé : mode infrastructure</td> </tr> </tbody> </table>	LED	Couleur	Conditions	NIVEAU DE SIGNAL	Verte	[Intensité du champ radio] - Allumé : forte (75 % ~ 100 %) - Clignotant : moyenne (50 % ~ 74 %) - Éteint : faible (0 % ~ 49 %)	LIAISON	Verte	[Liaison] - Clignotant : en attente de détection de la liaison - Allumé : liaison établie	ACT	Orange	[Statut] - Clignotant : clignote pendant un certain temps lors de la réception du paquet	MODE WLAN	Verte	[Mode] - Clignotant : mode ad hoc - Allumé : mode infrastructure
LED	Couleur	Conditions														
NIVEAU DE SIGNAL	Verte	[Intensité du champ radio] - Allumé : forte (75 % ~ 100 %) - Clignotant : moyenne (50 % ~ 74 %) - Éteint : faible (0 % ~ 49 %)														
LIAISON	Verte	[Liaison] - Clignotant : en attente de détection de la liaison - Allumé : liaison établie														
ACT	Orange	[Statut] - Clignotant : clignote pendant un certain temps lors de la réception du paquet														
MODE WLAN	Verte	[Mode] - Clignotant : mode ad hoc - Allumé : mode infrastructure														
<p>Type d'interface</p>	<p>Utilisez l'outil de configuration de l'imprimante ou la commande <DI>. <DI>a</p> <table border="1"> <thead> <tr> <th>Paramètre</th> <th>Élément</th> <th>Value</th> <th>Description</th> </tr> </thead> <tbody> <tr> <td rowspan="3">a</td> <td rowspan="3">Interface</td> <td>0</td> <td>USB/WLAN [défaut]</td> </tr> <tr> <td>1</td> <td>RS-232C</td> </tr> <tr> <td>2</td> <td>Clavier</td> </tr> </tbody> </table>	Paramètre	Élément	Value	Description	a	Interface	0	USB/WLAN [défaut]	1	RS-232C	2	Clavier			
Paramètre	Élément	Value	Description													
a	Interface	0	USB/WLAN [défaut]													
		1	RS-232C													
		2	Clavier													

<p>Configuration de la communication</p>	<p>Les réglages suivants peuvent être définis à l'aide de l'outil de configuration de l'imprimante ou les commandes.</p> <table border="1" data-bbox="518 291 1380 582"> <thead> <tr> <th>Élément</th> <th>Commande</th> <th>Plage de paramétrage</th> </tr> </thead> <tbody> <tr> <td>Mode LAN</td> <td><I3></td> <td>Protocole du pilote (STATUT4), mode de réponse cyclique *1 Protocole du pilote (STATUT4), mode de réponse ENQ *1 STATUT3 *2</td> </tr> <tr> <td>LAN sans fil</td> <td><WZ></td> <td>Configuration LAN sans fil *3</td> </tr> </tbody> </table> <p>*1 Connexion à 2 ports via les Port1024 et Port1025 ou à 1 port via le Port9100.</p> <p>*2 Connexion à 1 port via le Port1024 ou le Port9100.</p> <p>*3 Reportez-vous aux Spécifications des commandes pour plus d'informations.</p>	Élément	Commande	Plage de paramétrage	Mode LAN	<I3>	Protocole du pilote (STATUT4), mode de réponse cyclique *1 Protocole du pilote (STATUT4), mode de réponse ENQ *1 STATUT3 *2	LAN sans fil	<WZ>	Configuration LAN sans fil *3
Élément	Commande	Plage de paramétrage								
Mode LAN	<I3>	Protocole du pilote (STATUT4), mode de réponse cyclique *1 Protocole du pilote (STATUT4), mode de réponse ENQ *1 STATUT3 *2								
LAN sans fil	<WZ>	Configuration LAN sans fil *3								
<p>Wi-Fi</p>	<ol style="list-style-type: none"> 1) Standard IEEE802.11b/g 2) Fréquence 2,4 GHz 3) Vitesse de transfert 11 Mbps max. (IEEE802.11b) 54 Mbps max. (IEEE802.11g) 4) Mode communication W-LAN Mode infrastructure Mode ad-hoc 5) Canal 1 à 11 caractères 6) SSID Jusqu'à 32 caractères alphanumériques (sauf pour ',' (virgule) et '"' (guillemet double)) 7) Méthode d'authentification Aucune IEEE802.11 (authentification avec points d'accès) WEP (système ouvert/clé partagée) IEEE802.11 (authentification entre dispositifs W-LAN) WPA (PSK (clé pré-partagée) ou authentification IEEE 802.1x) WPA2 (PSK (clé pré-partagée) ou authentification IEEE 802.1x) IEEE 802.1x (EAP-LEAP, EAP-TLS, EAP-PEAP ou EAP-TTLS) (désigné ici par « EAP ») 8) Méthode de cryptage Aucune Clé WEP TKIP AES 									

7.4 ETHERNET LAN ET LAN SANS FIL (suite)

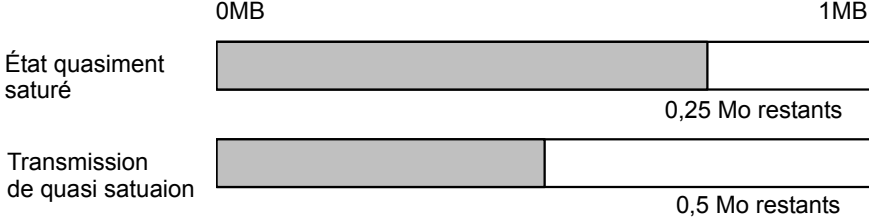
	<p>9) Sécurité (combinaison d'authentification et cryptage)</p> <p>Mode ad-hoc</p> <table border="1" data-bbox="520 389 1378 607"> <thead> <tr> <th>Sécurité</th> <th>IEEE 802.11</th> <th>IEEE 802.11i</th> <th>Cryptage</th> </tr> </thead> <tbody> <tr> <td>Aucune</td> <td>Aucune</td> <td>Aucune</td> <td>Aucune</td> </tr> <tr> <td rowspan="2">WEP</td> <td>Système ouvert</td> <td rowspan="2">Aucune</td> <td rowspan="2">Clé WEP</td> </tr> <tr> <td>Clé partagée</td> </tr> </tbody> </table> <p>Mode infrastructure</p> <table border="1" data-bbox="520 658 1378 1137"> <thead> <tr> <th>Sécurité</th> <th>IEEE 802.11</th> <th>IEEE 802.11i</th> <th>Cryptage</th> </tr> </thead> <tbody> <tr> <td>Aucune</td> <td>Aucune</td> <td>Aucune</td> <td>Aucune</td> </tr> <tr> <td rowspan="2">WEP</td> <td>Système ouvert</td> <td>Aucune</td> <td rowspan="2">Clé WEP</td> </tr> <tr> <td>Clé partagée</td> <td>Aucune</td> </tr> <tr> <td rowspan="2">WPA</td> <td rowspan="2">Aucune</td> <td>PSK</td> <td rowspan="2">TKIP</td> </tr> <tr> <td>EAP</td> </tr> <tr> <td rowspan="2">WPA2</td> <td rowspan="2">Aucune</td> <td>PSK</td> <td rowspan="2">AES</td> </tr> <tr> <td>EAP</td> </tr> <tr> <td>WEP dynamique</td> <td>Aucune</td> <td>EAP</td> <td>Clé WEP</td> </tr> </tbody> </table> <p>[Remarques] Consultez votre administrateur système pour en savoir plus sur les interférences des ondes radio lorsque l'imprimante est utilisée près d'installations ou d'équipements médicaux.</p>	Sécurité	IEEE 802.11	IEEE 802.11i	Cryptage	Aucune	Aucune	Aucune	Aucune	WEP	Système ouvert	Aucune	Clé WEP	Clé partagée	Sécurité	IEEE 802.11	IEEE 802.11i	Cryptage	Aucune	Aucune	Aucune	Aucune	WEP	Système ouvert	Aucune	Clé WEP	Clé partagée	Aucune	WPA	Aucune	PSK	TKIP	EAP	WPA2	Aucune	PSK	AES	EAP	WEP dynamique	Aucune	EAP	Clé WEP
Sécurité	IEEE 802.11	IEEE 802.11i	Cryptage																																							
Aucune	Aucune	Aucune	Aucune																																							
WEP	Système ouvert	Aucune	Clé WEP																																							
	Clé partagée																																									
Sécurité	IEEE 802.11	IEEE 802.11i	Cryptage																																							
Aucune	Aucune	Aucune	Aucune																																							
WEP	Système ouvert	Aucune	Clé WEP																																							
	Clé partagée	Aucune																																								
WPA	Aucune	PSK	TKIP																																							
		EAP																																								
WPA2	Aucune	PSK	AES																																							
		EAP																																								
WEP dynamique	Aucune	EAP	Clé WEP																																							
<p>Capacité maximale de tampon en réception</p>	<p>1MB</p> 																																									

7.4.3 Spécifications logicielles

Protocole	TCP/IP
Couche réseau	ARP, RARP, IP, ICMP
Couche session	TCP, UDP
Couche application	LPR, FTP, TELNET, BOOTP, DHCP, HTTP

Remarques

- Envoyez les données d'impression par les protocoles LPR et FTP de TCP/IP et le protocole du socket dédié.
- Utilisez la connexion de socket pour obtenir le statut de l'imprimante.

7.4 ETHERNET LAN ET LAN SANS FIL (suite)

7.4.4 Spécifications TCP/IP

Dans l'environnement du protocole TCP/IP, les protocoles LPD et FTP sont fournis pour l'impression. TELNET est disponible pour la configuration de plusieurs variables et ARP, RARP et BOOTP/DHCP pour la configuration des adresses IP.

En connexion de socket, le fonctionnement et le statut d'impression sont surveillés. Dans ce cas, des connexions multiples ne peuvent pas être établies en même temps.

WindowsNT et Windows2000/XP/Server2003/Vista/Server2008 prennent en charge le protocole LPD de TCP/IP pour permettre l'impression. Cependant, Windows98/Me n'est pas configuré pour le protocole LPD. Afin d'effectuer une opération d'impression, un logiciel d'impression de série est nécessaire.

L'adresse IP et les variables peuvent être réglées à l'aide de l'utilitaire [Network Setting Tool] sous Windows2000(sauf Advanced Server)/XP/Server2003(R2 non testé)/Vista/Server2008.

7.4.5 Spécifications LPD

Le protocole LPD est conforme au protocole RFC1179 et gère la liste des noms d'imprimantes logiques comme nom de file d'attente, tels que lp, sjis et euc.

Nom de file d'attente	Filtre Kanji appliqué	Code Kanji d'entrée
lp	Non disponible	SO
sjis	Disponible	Shift JIS
euc	Disponible	EUC

Lorsque LPR envoie le travail d'impression, l'ordre de transmission du fichier de données/fichier de contrôle au sein du travail n'a pas d'incidence sur l'opération d'impression.

Remarques

- LPR ne permet pas de supprimer une tâche d'impression.
- LPD est disponible uniquement pour le protocole du pilote.
- Si le protocole LPD exécute une impression en grande quantité, certaines données peuvent manquer du fait des spécifications de Windows.
- Il ne prend pas en charge l'impression d'une page de bannière.

7.4.6 Spécifications FTP

Le protocole FTP est conforme au protocole RFC959 et gère la liste des noms d'imprimantes logiques sous forme de répertoire de transfert. Le transfert de fichier vers ce répertoire exécute l'opération d'impression. Notez qu'il est possible de choisir les modes de transfert ASCII(A), BINAIRE(I) et TENEX(L8), bien que la différence de mode dépende du côté client.

Il existe trois noms de répertoires à savoir lp, sjis et euc.

Nom de file d'attente	Filtre Kanji appliqué	Code Kanji d'entrée
lp	Non disponible	SO
sjis	Disponible	Shift JIS
euc	Disponible	EUC

Remarque

Il ne prend pas en charge l'impression d'une page de bannière.

7.4 ETHERNET LAN ET LAN SANS FIL (suite)

7.4.7 Spécifications TELNET

TELNET est conforme au protocole RFC854. Il est composé d'un formulaire de menu interactif et permet de modifier et de référencer la configuration interne et d'afficher le statut de l'imprimante. Pour modifier les détails de configuration, entrez le nom d'utilisateur racine et son mot de passe au moment de la connexion. Le mot de passe racine par défaut est définie comme NULL (saut de ligne uniquement).

<TELNET command example>

In MS-DOS command prompt, type in [TELNET xxx.xxx.xxx.xxx (IP address)] and enter user name and password to advance to the display below.

SATO PRINTER ModelName TELNET server.
Copyright 2006(C) SATO Corporation.

login: root
'root' user needs password to login
password:
User 'root' logged in

No.	Item	Value	(level.1)
1	Setup TCP/IP		
2	Display status		
99	Exit setup		
Please select(1-99)?			

Chaque nom de modèle d'imprimante apparaît dans [Nom de modèle].
Pour connaître les réglages détaillés de [1:Réglage TCP/IP], reportez-vous à [7.4.8 Éléments de réglage/affichés].

7.4.8 Éléments de réglage/affichés

Le tableau suivant montre les réglages et les chapitres auxquels se reporter ainsi que plusieurs variables.

Réglages liés à TCP/IP

Identifiant de la variable	Défaut (réglage d'usine)	Plage de paramétrage
Adresse IP	0.0.0.0 (obtenu de manière externe)	0.0.0.0 ~ 255.255.255.255
Masque de sous-réseau	0.0.0.0 (dérivé de l'adresse IP)	0.0.0.0 ~ 255.255.255.255
Adresse de la passerelle	0.0.0.0 (non valide)	0.0.0.0 ~ 255.255.255.255
Protocole RARP	ACTIVER	ACTIVER/DÉSACTIVER
Protocole DHCP	ACTIVER	ACTIVER/DÉSACTIVER
Temps d'activité	180 (s)	30 ~ 300
Annulation par socket	Normal	Normal/compatible
Mot de passe RACINE	NULL (pas de mot de passe)	Jusqu'à 16 caractères alphanumériques

7.4 ETHERNET LAN ET LAN SANS FIL (suite)

7.4.9 Réglage de LAN sans fil

Élément		Valeur par défaut	Plage de paramétrage
WLAN		1	0: Infrastructure (utilisez SSID) 1: Ad hoc
SSID		SATO	1 ~ 32 caractères (*4)
Canal		11	1 ~ 11 (*2)
Authentification WLAN		0	0: Système ouvert 1: Clé partagée
Mode de sécurité		0	0: Non utilisé 1: WEP 2: WPA 3: WPA2 4: DynamicWEP
Configurez la clé WEP (Réglez cet élément lors du cryptage avec la clé WEP)	Clé WEP 1	""(NUL)	40 bits WEP : (*1) 5 caractères Code HEX à 10 chiffres 104 bits WEP : 13 caractères Code HEX à 26 chiffres
	Clé WEP 2	""(NUL)	
	Clé WEP 3	""(NUL)	
	Clé WEP 4	""(NUL)	
	Index de clé WEP	1	1 ~ 4
Configurez WPA (Définissez cet élément à l'aide de WPA/WPA2)	Authentification WPA	0	0: PSK 1: EAP(IEEE802.1X)
	Mode WPA PSK	0	0: TKIP 1: AES
	WPA PSK	""(NUL)	8 ~ 63 caractères (*4)
Configurez 802.1x (Réglez cet élément lors de l'utilisation de l'authentification 802.1x)	EAPMode	0	0: EAP non utilisé 1: Réservé 2: EAP-TLS 3: EAP-PEAP 4: Réservé 5: EAP-LEAP 6: EAP-TTLS
	Nom d'utilisateur EAP	""(NUL)	1 ~ 63 caractères (*4)
	Mot de passe EAP	""(NUL)	0 ~ 32 caractères (*4)
	Mot de passe clé Cert EAP	""(NUL)	0 ~ 32 caractères (*4)

7.4 ETHERNET LAN ET LAN SANS FIL (suite)

Autres réglages LAN sans fil

Élément		Valeur par défaut	Plage de paramétrage
Réseau	Méthode de configuration IP	0	0: DHCP/BOOTP désactivé 1: DHCP/BOOTP activé
	Rarp	0	0: RARP désactivé 1: RARP activé
	Adresse IP locale	192 168 001 001	000 000 000 000 ~ 255 255 255 255
	Masque de sous-réseau	255 255 255 000	000 000 000 000 ~ 255 255 255 255
	Adresse de la passerelle	000 000 000 000	000 000 000 000 ~ 255 255 255 255
FTP	Temporisation disque Ftp	030	30 ~ 500 (s)
RAWTCPServer	Temporisation disque Raw	0300	0 ~ 3600 (s)
LDP	Temporisation disque Lpd	030	30 ~ 500 (s)

- *1 Code HEX ou ASCII acceptable pour une saisie. Le code ASCII est sensible à la casse à l'inverse du code HEX.
- *2 Concernant le canal, la plage de réglage varie selon la destination de l'imprimante.
- *3 AironetExtension (réglage pour envoyer la clé en permanence depuis le point d'accès) n'est pas pris en charge.
- *4 Caractères alphanumériques et symboles sauf [,] (virgule) et [""] (guillemet double).

[Certification]

Le certificat est nécessaire pour l'authentification 802.1x. Il y a deux types de certificats tels que certificat client et certificat racine, et chacun peut être téléchargé depuis son propre site Web uniquement. La temporisation au moment de l'importation est de 10 secondes.

[Format de certification correspondant]

- Certificat racine CA : X.509 (cer, DER, PEM)
- Certificat client : PKCS#12 (pfx, p12), X.509 (cer, DER, PEM)
- Clé secrète : clé

* Lorsque le fichier du certificat client est au format PKCS#12, laissez [nom de fichier de la clé secrète] vide.

7.4 ETHERNET LAN ET LAN SANS FIL (suite)

[Combinaison raccordable]

Sécurité	IEEE 802.11	IEEE 802.11i	Cryptage
Aucune	Aucune	Aucune	Aucune
WEP	Système ouvert	Aucune	Clé WEP
	Clé partagée	Aucune	
WPA	Aucune	PSK	TKIP
		EAP-LEAP	
		EAP-TLS	
		EAP-PEAP	
		EAP-TTLS	
WPA2	Aucune	PSK	AES
		EAP-LEAP	
		EAP-TLS	
		EAP-PEAP	
		EAP-TTLS	
WEP dynamique	Système ouvert	EAP-LEAP	Clé WEP
		EAP-TLS	
		EAP-PEAP	
		EAP-TTLS	
	Clé partagée	EAP-LEAP	
		EAP-TLS	
		EAP-PEAP	
		EAP-TTLS	

*1 Les éléments suivants doivent être spécifiés pour WPA-IEEE802.1x (TKIP).

Mode de sécurité : WPA
 Authentification WPA : EAP (IEEE802.1x)
 Mode WPA PSK : TKIP
 Mode EAP : EAP-LEAP / EAP-TLS / EAP-PEAP / EAP-TTLS
 Nom d'utilisateur EAP : (nom d'utilisateur)
 Mot de passe EAP : (mot de passe)

*2 Les éléments suivants doivent être spécifiés pour WPA2-IEEE802.1x (AES).

Mode de sécurité : WPA2
 Authentification WPA : EAP (IEEE802.1x)
 Mode WPA PSK : AES
 Mode EAP : EAP-LEAP / EAP-TLS / EAP-PEAP / EAP-TTLS
 Nom d'utilisateur EAP : (nom d'utilisateur)
 Mot de passe EAP : (mot de passe)

Pour l'authentification WPA-802.1x, il n'est pas nécessaire de définir [Réglage WPA-PSK].

Le réglage de clé pré-partagée du [Réglage WPA-PSK] doit être configuré lorsque le mode WPA est défini sur PSK. Adaptez « Cryptage des données : AES / TKIP » du [Réglage WPA] à la configuration de cryptage des données du point d'accès. Vous ne pouvez pas établir la connexion au point d'accès si le cryptage des données est réglé sur AUTO (auto-détection TKIP/AES).

7.4 ETHERNET LAN ET LAN SANS FIL (suite)

[Restrictions]

- 1) Atheros SuperG et XR non pris en charge.
- 2) Extended Aironet n'est pas pris en charge.
- 3) Lorsqu'AdHoc est utilisé, le débit en bauds est fondé sur IEEE802.11b.
- 4) Lorsqu'AES est utilisé, la connexion au point d'accès via Broadcom est instable.
Cela vient du fait que Broadcom est équipé d'AES fondé sur 802.11Draft.
- 5) Il n'y a pas de garantie de fonctionnement correct pour l'authentification DSA d'EAP-TLS.

Remarques

Pour les interfaces LAN embarquée et LAN sans fil

- 1) Pour connaître les réglages d'interface LAN embarquée/LAN sans fil, reportez-vous au [Guide de configuration] fourni et à l'utilitaire réseau du [CD-ROM d'accessoires SATO].
- 2) Pour ouvrir/fermer le port des données d'impression (Port1024), le port de statut (Port1025) ou le port d'envoi/réception (Port9100), veillez à fermer et ouvrir le port à des intervalles d'environ 150 ms à 200 ms. S'il n'y a pas suffisamment de temps entre la fermeture et l'ouverture, cela peut entraîner une double connexion.
Si l'hôte demande la connexion au port déjà connecté (Port1024, Port1025 ou Port9100), l'imprimante accepte la requête (établissant une double connexion) ; déconnectez cependant immédiatement la seconde connexion.

Pour l'interface LAN sans fil

- 1) La plage de communication et les vitesses de transmission entre l'ordinateur hôte et l'imprimante (carte LAN sans fil) peuvent changer selon l'environnement de fonctionnement et les conditions des ondes radio.
- 2) En mode infrastructure, les conditions et l'environnement de fonctionnement optimaux de l'intensité du champ radio correspondent au niveau moyen (50 à 75 %) ou supérieur.
- 3) Les données de communication peuvent être perdues en cas de circonstances inadaptées pour les ondes radio telles que le type d'environnement d'informatique mobile et les conditions de fonctionnement réelles.
- 4) En cas de groupes de réseau sans fil multiples dans une zone proche, la fréquence du canal de chaque groupe doit être espacée de 5 ou plus.
Ex.) Lorsque le canal du groupe 1 est [1], réglez le canal du groupe 2 sur [6] ou plus.
- 5) En mode Ad hoc 802.11 pour la carte LAN sans fil, la LED s'allume en continu une fois que la connexion avec le PC est établie. Si la carte LAN sans fil est réinitialisée et que la connexion avec le PC n'est pas établie, la LED ne s'allume pas.

Pour l'interface LAN embarquée

- 1) Ne connectez et ne déconnectez pas le câble LAN lors du démarrage de l'imprimante.
Redémarrez l'imprimante si vous constatez une erreur de communication liée à la connexion/déconnexion du câble LAN.

8

ANNEXE

Il contient également les informations suivantes :

- 8.1 Accessoires en option - massicot
- 8.2 Accessoires en option - distributeur
- 8.3 Positions des cellules de détection et des options
- 8.4 Bracelet large de 15 mm (0,6")
- 8.5 Sélection du mode de fonctionnement
- 8.6 Point de référence de base
- 8.7 Ajustement de la position d'arrêt
- 8.8 Fin de papier
- 8.9 Fin de ruban

8.1 ACCESSOIRES EN OPTION - MASSICOT

Le massicot doit toujours être installé par un personnel d'entretien autorisé par SATO.

8.1.1 Trajet du support lorsque le massicot est installé

Le chargement du support pour le massicot est similaire à la procédure habituelle décrite au **Chapitre 2.3 Chargement des étiquettes ou des vignettes**.

8.1.2 Ajustement de la position de coupe

- **Découpe des étiquettes**

La position de coupe correcte se situe au niveau de l'échenillage. Il vaut mieux éviter d'effectuer la coupe au niveau d'une étiquette, la colle accumulée sur la lame risquant d'altérer le tranchant du massicot.

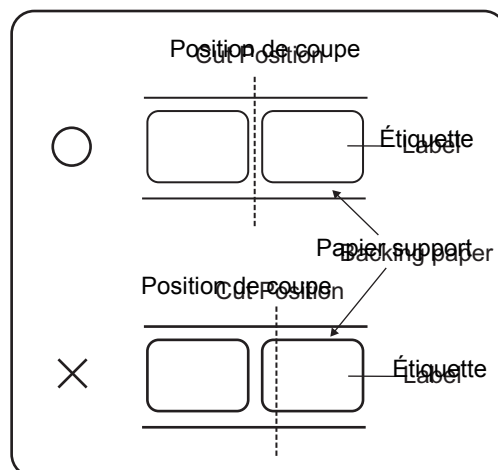

- **Découpe d'un support avec perforation**

Comme pour le support avec perforation, **la découpe sur ou devant les lignes de perforation est interdite**. Une découpe en ces endroits pourrait entraîner un bourrage du support et un dysfonctionnement de l'imprimante.

La ligne de perforation +1 mm (+0,04") correspond à la zone où la découpe est interdite (fig. 1).

La ligne perforée pliée +4 à +25 mm (+0,15" à +0,98") de papier en paravent correspond à la zone où la découpe est interdite (fig. 2).

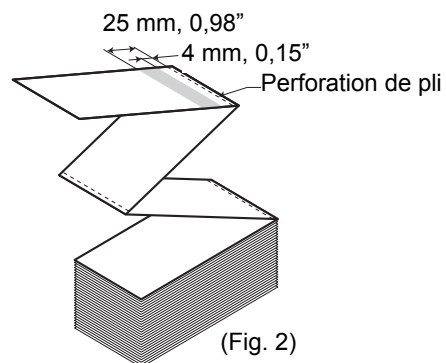
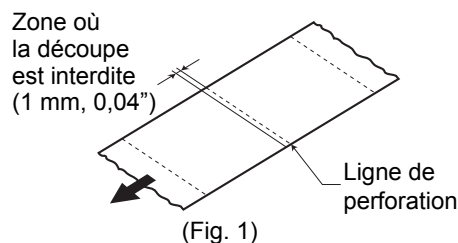

8.1 ACCESSOIRES EN OPTION – MASSICOT (suite)

8.1.2 Ajustement de la position de coupe (suite)

Si la position de coupe n'est pas à la position habituelle mentionnée, utilisez l'embout Phillips du **micro-tournevis** jaune fixé à côté du porte-support pour régler le potentiomètre **VR3** situé en bas à droite du panneau avant et définir la position de coupe.



Micro-tournevis jaune

Tournez vers la gauche : La position de coupe se déplace dans le sens contraire au sens d'impression.

Tournez vers la droite : La position de coupe se déplace dans le même sens que le sens d'impression.

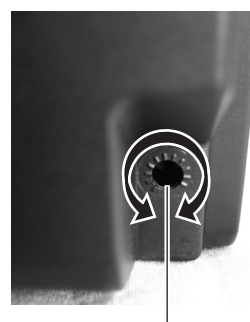

Pour l'ajustement de la position de coupe

8.1.3 Remplacement du massicot

Au fur et à mesure, le massicot perd de son tranchant et commence à montrer des signes d'usure. Remplacez le massicot lorsque la lame devient émoussée et que les bords de coupe sont irréguliers. (Veuillez contacter les représentants autorisés par SATO pour le remplacement.)

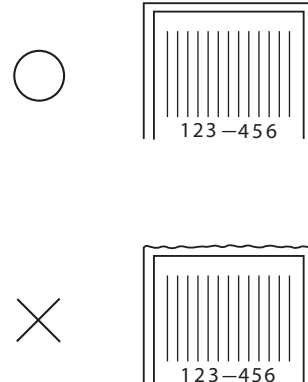

8.2 ACCESSOIRES EN OPTION - DISTRIBUTEUR

Le distributeur doit exclusivement être installé par le personnel d'entretien autorisé par SATO.

8.2.1 Trajet de l'étiquette quand le distributeur est installé

1. Une fois l'alimentation électrique coupée, tirez vers vous les **loquets d'ouverture/fermeture du capot** situés de chaque côté de l'imprimante pour débloquer puis ouvrir le **capot supérieur**. Assurez-vous que le capot est bien fixé afin qu'il ne tombe pas en avant et ne vous blesse pas les mains.
2. Placez les pouces sur les deux coins de l'**équerre d'application**, repoussez-la vers le haut puis tirez vers l'avant pour l'ouvrir.

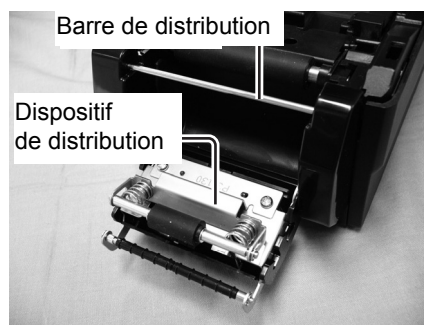
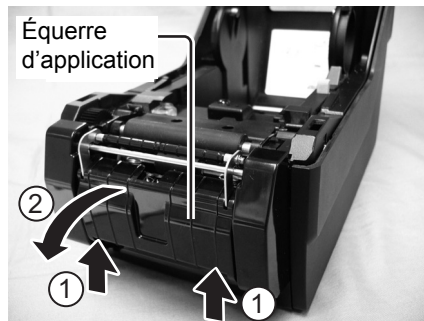

3. Détachez les deux premières étiquettes de la doublure (papier support) puis chargez le rouleau d'étiquettes sur le **porte-support**. Après avoir tiré sur l'avant de la doublure (papier support), placez la doublure (papier support) dans les **guides du support** puis faites-la passer sur la **barre de distribution** de façon à recouvrir cette dernière. Enfin introduisez la doublure (papier support) sous l'**équerre d'application** comme illustré.

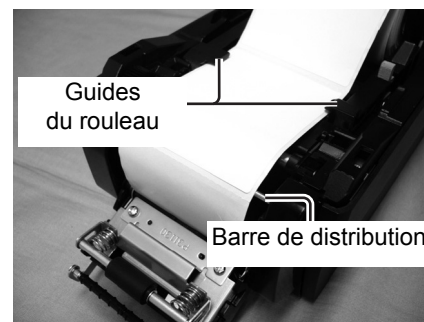

4. Si le papier n'est pas raide, enrroulez le papier sur le **porte-support** afin que le papier soit bien tendu. Ensuite, fermez l'**équerre d'application** en serrant bien, avec la doublure (papier support) à l'intérieur.



8.2 ACCESSOIRES EN OPTION – DISTRIBUTEUR (suite)

5. Fermez le **capot supérieur** jusqu'à ce que vous entendiez un clic.



6. Une fois les étiquettes chargées, mettez l'imprimante sous tension.

L'imprimante est en ligne et le voyant **LED ON LINE (POWER)** s'allume en vert.

Lorsque l'imprimante est prête, appuyez sur le bouton **FEED/LINE** pour faire sortir une étiquette vierge et l'arrêter au niveau du distributeur. Cette procédure permet de vérifier que l'étiquette est correctement chargée.

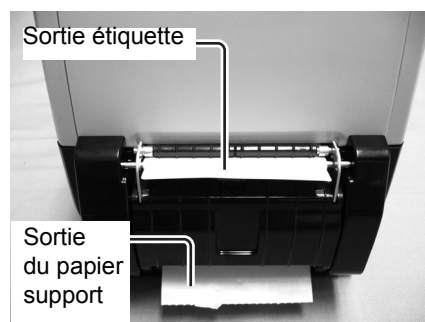

8.2.2 Ajustement de la position d'arrêt

Normalement l'étiquette est amenée jusqu'au point où 2 ou 3 mm (0,08" ou 0,1") de l'étiquette reste sur la doublure (papier support).

Si l'étiquette n'est pas amenée à la position habituelle, utilisez l'embout Phillips du **micro-tournevis** jaune fixé à côté du porte-support pour ajuster le potentiomètre **VR3** situé en bas à droite sur le panneau avant et définir la position d'arrêt de distribution des étiquettes. Une fois la position d'arrêt ajustée, faites avancer deux ou trois étiquettes pour fixer la position d'arrêt.



Micro-tournevis jaune

Tournez vers la gauche : La position d'arrêt se déplace dans le sens contraire au sens d'impression.

Tournez vers la droite : La position d'arrêt se déplace dans le même sens que le sens d'impression.

Remarque :

- Il se peut que dans certains cas le distributeur ne fonctionne pas correctement en raison de l'épaisseur des étiquettes utilisées.
- Le distributeur est conçu pour fonctionner avec un espacement d'étiquette compris entre 22 et 100 mm (0,86" à 3,9"). Toutefois, la limitation de taille des étiquettes peut être variable selon les applications.
- Les étiquettes de taille supérieure à 100 mm (3,9") risquent de se vriller dans le distributeur compte tenu de la nature du matériau. Il n'existe aucune solution.

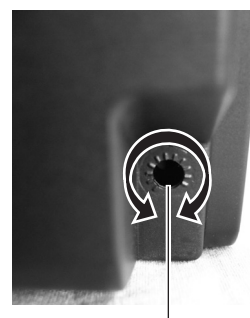

Pour l'ajustement de la position d'arrêt de distribution des étiquettes

8.3 POSITIONS DES CELLULES DE DÉTECTION ET DES OPTIONS

Seules les cellules de détection de perforation centrale et d'échenillage sont généralement utilisées. Les cellules de détection n'interfèrent pas les unes avec les autres.

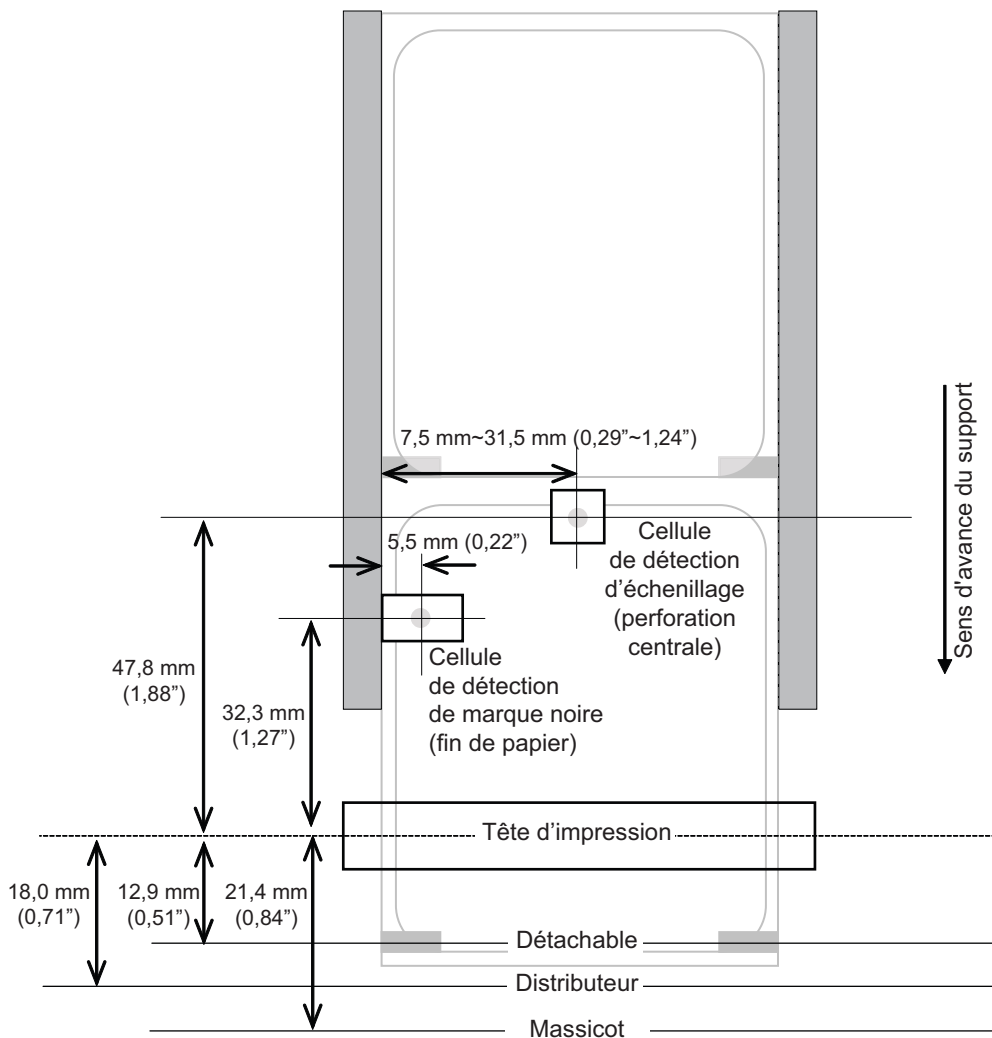

8.4 BRACELET LARGE DE 15 MM (0,6")

Pour distinguer le trou de fixation du bracelet (1) de la perforation de vignette (2), la longueur de la perforation de vignette (2) doit être de 6 mm (0,23").

Le haut de la perforation de vignette (2) devient la position de référence de l'impression.

En cas d'utilisation de ce type de bracelet, réglez le type de cellule de détection sur cellule de transmission 2 (pour les bracelets, pas de découpage à l'emporte-pièce).

L'usage de ce bracelet est semblable à celui avec marque noire (découpage à l'emporte-pièce).

8.5 SÉLECTION DU MODE DE FONCTIONNEMENT

Il existe quatre modes de fonctionnement sur cette imprimante : en continu, détachable, massicot et distributeur. La différence réside dans la façon dont l'étiquette et le papier support sont éjectés. Vous devez choisir le mode distributeur que vous voulez utiliser avant de configurer l'imprimante. Ce chapitre présente les différences fonctionnelles entre les quatre modes.

MODE CONTINU

Dans ce mode de fonctionnement, le support reste en place pendant toute la durée de l'impression. L'utilisation de ce mode implique que l'étiquette qui vient d'être imprimée ne peut être retirée qu'après l'impression d'une à quatre étiquettes supplémentaires (la quantité dépendant de la taille des étiquettes). Ce mode d'impression est particulièrement adapté pour l'impression d'étiquettes en grande quantité qui seront appliquées ultérieurement.

MODE DÉTACHABLE

Dans cette méthode d'impression, l'imprimante fait avancer la première étiquette hors de l'imprimante une fois qu'elle a été imprimée pour permettre son retrait. L'impression de l'étiquette suivante ne commence pas tant que l'étiquette imprimée précédente n'a pas été retirée. Ce mode d'impression est particulièrement adapté à une application immédiate des étiquettes à mesure de leur impression.

Lorsque l'étiquette venant d'être imprimée est enlevée, l'imprimante retire le support en arrière pour pouvoir positionner l'étiquette suivante en ligne, puis la faire avancer. Ce cycle se répète à chaque étiquette suivante.

MODE MASSICOT

Avec le massicot en option installé et activé, l'imprimante coupe les étiquettes imprimées une à une ou par lot. Le support est avancé jusqu'à la lame du massicot, l'étiquette est coupée et le support non imprimé est rétracté pour permettre le positionnement pour l'impression suivante.

MODE DISTRIBUTEUR

Lorsque le distributeur en option est installé et activé, l'imprimante décolle l'étiquette imprimée de sa doublure (papier support) à mesure que l'étiquette avance hors de l'imprimante. Une fois que l'étiquette imprimée a été retirée de l'imprimante pour être apposée, le support non imprimé se rétracte pour se positionner et permettre l'impression de l'étiquette suivante.

Ce mode d'impression s'applique spécifiquement aux opérations d'impression dans lesquelles l'étiquette doit être immédiatement apposée.

8.6 POINT DE RÉFÉRENCE DE BASE

Le point de référence de base est le point qui détermine les positions d'impression et de coupe.
Le point de référence de base est différent selon le mode d'impression ou la cellule de détection des étiquettes utilisée.

8.6 POINT DE RÉFÉRENCE DE BASE (suite)

8.6 POINT DE RÉFÉRENCE DE BASE (suite)

8.6.1 Ajustement du point de référence de base

Ajustement vertical de la position d'impression, ayant trait au déplacement vertical et horizontal de l'ensemble de la zone d'impression, par rapport à la position de début d'impression (V=0, H=0), définie par défaut dans le coin inférieur droit de l'étiquette.

Le point de référence de base peut être réglé à l'aide de l'application Utilities Tool de l'imprimante ou de la commande <A3> depuis l'hôte.

Le paramètre V correspond à l'ajustement vertical de l'arrêt du support. Un ajustement positif (+) signifie que l'impression se décale vers la tête d'impression tandis qu'un ajustement négatif (-) implique l'éloignement de la tête d'impression. Si le paramétrage d'ajustement vertical de l'impression a été utilisé pour ajuster la position verticale de départ, tous les paramètres d'ajustement vertical de l'arrêt sont fonction de cette position de départ.

Le paramètre H correspond à l'ajustement horizontal de l'arrêt.

Le préfixe + ou - indique si l'ajustement se situe à gauche ou à droite du point de référence.

La valeur par défaut des deux positions correspond à +000 point. Les valeurs maximales de réglage pour chaque paramétrage est +/-396.

Il se peut que vous souhaitiez effectuer un essai d'impression après avoir procédé aux réglages pour vous assurer de leur validité. Reportez-vous au **Chapitre 3.3 Mode épreuve utilisateur** pour plus de précisions.

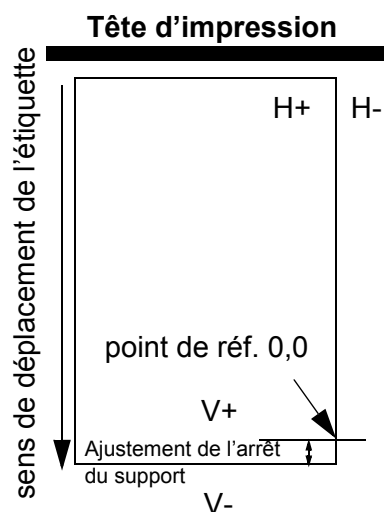

8.7 AJUSTEMENT DE LA POSITION D'ARRÊT

Ce réglage règle la position d'arrêt de l'option (massicot, distributeur, détachable) après une impression. À l'aide du potentiomètre **VR3**, la position d'arrêt peut être définie dans la plage de $\pm 3,75$ mm ($\pm 0,15$ "). Une valeur positive déplace le bord avant de l'étiquette vers l'avant (éloignement de la tête d'impression) tandis qu'une valeur négative ramène le bord avant de l'étiquette vers le mécanisme.

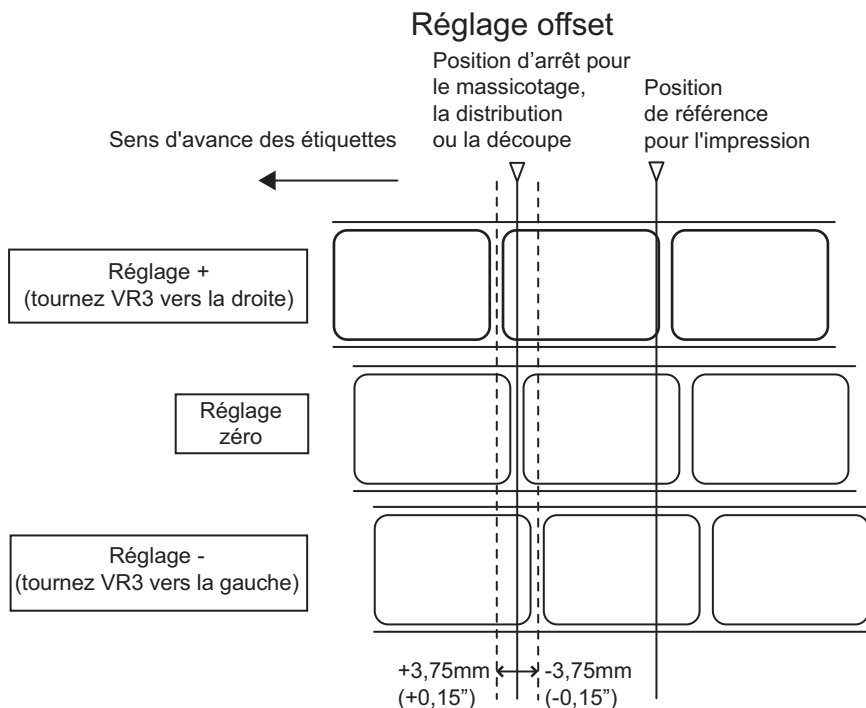

Outre le réglage ci-dessus, la position d'arrêt peut aussi être ajustée en utilisant l'application Utilities Tool de SATO ou en envoyant la commande <PO> depuis l'hôte. La plage de réglage est de ± 99 points. (Sauf pour le mode détachable : -60 points à +99 points). Habituellement ce réglage n'est pas nécessaire. Utilisez le potentiomètre **VR3** de l'imprimante pour un réglage permanent.

8.8 FIN DE PAPIER

8.8.1 Fin d'étiquettes en rouleau

Lorsque la fin d'étiquette est inférieure à 10 mm (0,4") depuis la marque noire

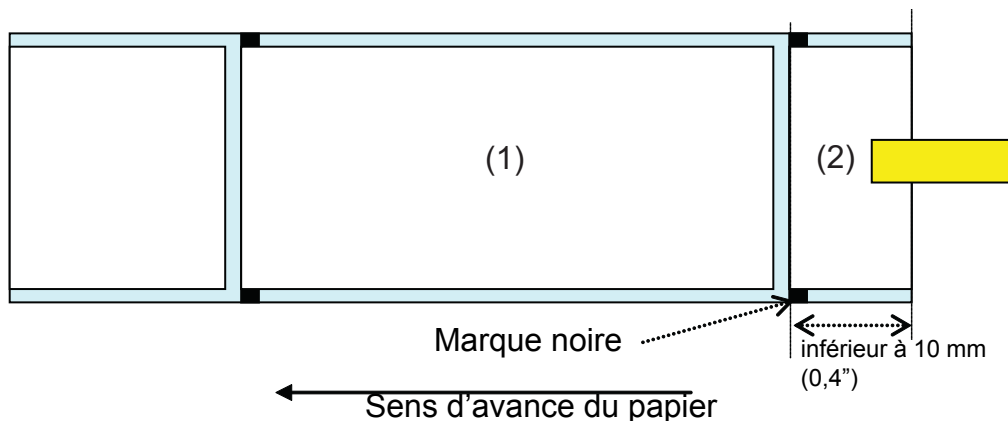

Comportement de l'imprimante lorsque la fin de papier est détectée :

- Après impression d'une étiquette (1), une erreur de fin de papier se produit.
- En mode massicot, l'erreur de fin de papier survient après avoir découpé l'étiquette.
- Après déblocage de l'erreur, aucune étiquette (1) ne sera imprimée.

Lorsque la fin d'étiquette est supérieure à 10 mm (0,4") depuis la marque noire

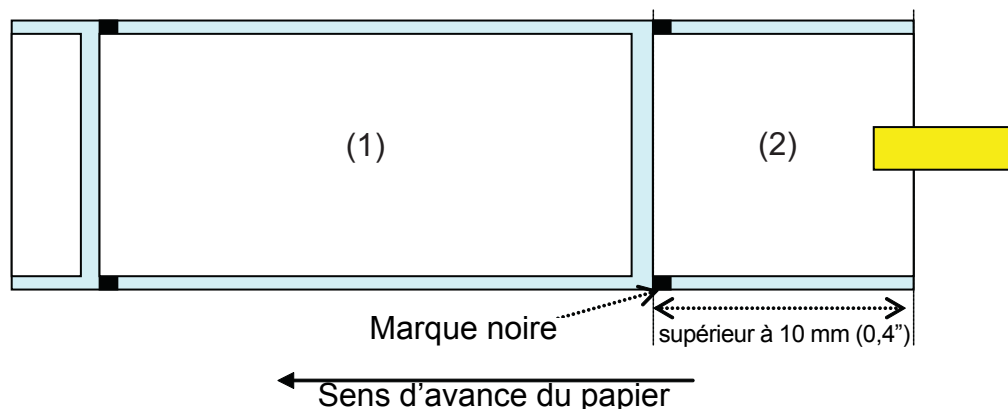

Comportement de l'imprimante lorsque la fin de papier est détectée :

- Lorsque l'impression d'étiquette (2) est en cours, une erreur de fin de papier survient.
- Si une erreur se produit pendant l'impression, l'étiquette (2) sera de nouveau imprimée après déblocage de l'erreur. Si le travail d'impression est fini au moment de l'apparition de l'erreur, l'étiquette (2) ne sera pas imprimée de nouveau.
- En mode massicot, le mouvement de coupe ne se produira plus en cas d'erreur de fin de papier.

8.8.2 Fin d'étiquette en paravent

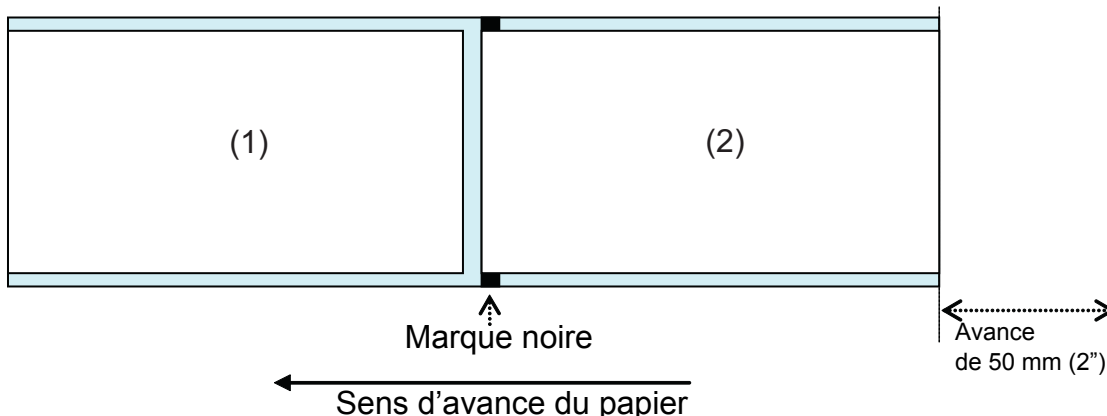

Comportement de l'imprimante lorsque la fin de papier est détectée :

- Après impression et avance de l'étiquette (2) 50 mm (2"), une erreur de fin de papier se produit.
- Si une erreur survient en cours d'impression, l'étiquette (2) sera imprimée à nouveau après déblocage de l'erreur. Si le travail d'impression est fini au moment de l'apparition de l'erreur, l'étiquette (2) ne sera pas imprimée de nouveau. (Aussi lorsque le travail d'impression est terminé pendant l'avance de l'étiquette de 50 mm (2"), l'étiquette n'est pas réimprimée.)
- En mode massicot, le mouvement de coupe ne se produira plus en cas d'erreur de fin de papier.

Remarque :

L'erreur de fin de papier est détectée par la cellule de détection de marque noire. Donc, l'utilisation d'une vignette avec une bordure noire (vignette de coloris foncé) peut entraîner une erreur de fin de papier. Si vous utilisez ce type de vignette, vérifiez au préalable si la vignette convient à l'impression.

8.9 FIN DE RUBAN

Comportement de l'imprimante lorsque la quasi fin de ruban est détectée :

- La quasi fin de ruban peut être détectée en réglant la méthode d'impression sur transfert thermique.
- Lorsque le ruban restant est de 5 à 10 m (0,2" à 0,4"), la quasi fin de ruban sera détectée. Le statut de quasi fin de ruban est envoyé si la requête de statut (ENQ) est effectuée.

Comportement de l'imprimante lorsque la fin de ruban est détectée :

- La fin de ruban peut être détectée en réglant la méthode d'impression sur transfert thermique.
- Si le travail d'impression est fini au moment de l'erreur de fin de ruban, l'étiquette ne sera pas imprimée de nouveau après déblocage de l'erreur.
- Si l'erreur de fin de ruban survient en cours d'impression, l'étiquette est imprimée de nouveau après déblocage de l'erreur.

9

SATO GROUP OF COMPANIES

SATO GROUP OF COMPANIES

Région Asie-Pacifique et Océanie

SATO ASIA PACIFIC PTE. LTD.

438A Alexandra Road #05-01/04, Alexandra
Technopark, Singapore 119967
Téléphone : +65-6271-5300
Télécopie : +65-6273-6011
Adresse électronique :
technical@satoasiapacific.com
www.satoasiapacific.com

SATO AUTO-ID MALAYSIA SDN.BHD.

No.25, Jalan Pemberita U1/49,
Temasya Industrial Park, Section U1, 40150
Shah Alam, Selangor Darul Ehsan, Malaysia
Téléphone : +60-3-7620-8901
Télécopie : +60-3-5569-4977
Adresse électronique :
service@satosms.com.my
www.satoasiapacific.com

SATO AUTO-ID (THAILAND) CO., LTD.

292/1 Moo 1 Theparak Road,
Tumbol Theparak, Amphur Muang,
Samutprakarn 10270, Thailand
Téléphone : +66-2-736-4460
Télécopie : +66-2-736-4461
Courrier électronique :
technical@satothailand.com
www.satothailand.co.th

SATO SHANGHAI CO., LTD.

307 Haining Road, ACE Bldg,
10th Floor, Hongkou Area, Shanghai, China
200080
Téléphone : +86-21-6306-8899
Télécopie : +86-21-6309-1318
Adresse électronique : tech@satochina.com
www.satochina.com

SATO ASIA PACIFIC PTE. LTD.

Agence de Corée

6F, Korea Housing Center,
Yeouido-dong 45-11, Yeongdeungpo-gu,
Séoul, Korea 150-736
Téléphone : +82-2-761-5072
Télécopie : +82-2-761-5073
Adresse électronique :
technical@satoasiapacific.com
www.satoasiapacific.com

SATO ASIA PACIFIC PTE. LTD.

Agence en Inde

Regus Level 2, Connaugh Place,
Bund Garden Road, Pune. 411001, India
Téléphone : +91-20-4014-7747
Télécopie : +91-20-4014-7576
Adresse électronique :
technical@satoasiapacific.com
www.satoasiapacific.com

SATO AUSTRALIA PTY LTD.

1/1 Nursery Avenue, Clayton Business Park,
Clayton, VIC 3168 Australia
Téléphone : +61-3-8814-5330
Télécopie : +61-3-8814-5335
Adresse électronique :
enquiries@satoaustralia.com
www.satoaustralia.com

SATO NEW ZEALAND LTD.

30 Apollo Drive, Mairangi Bay
Auckland, New Zealand
Téléphone : +64 9-477-2222
Télécopie : +64-9-477-2228
Adresse électronique :
global.warranty@satonewzealand.com
www.satonewzealand.com

Région Europe

SATO LABELLING SOLUTIONS EUROPE GmbH (BELGIUM)

Leuvensesteenweg 369,
1932 Sint-Stevens-Woluwe, Belgium
Téléphone : +32-2-788-80-00
Télécopie : +32-2-788-80-80
Adresse électronique :
info@nl.satoeurope.com
www.satoeurope.com

SATO LABELLING SOLUTIONS EUROPE GmbH (GERMANY)

Ersheimer Straße 71,
69434 Hirschhorn, Germany
Téléphone : +49-6272-9201-160
Télécopie : +49-6272-9201-347
Adresse électronique :
service@de.satoeurope.com
www.satoeurope.com

SATO LABELLING SOLUTIONS EUROPE GmbH (NORWAY)

Hovfaret 4 0275 Oslo, Norway
Téléphone : +47-225-106-70
Télécopie : +47-225-106-71
Email: kundeservice@satonorge.com
www.satoeurope.com

SATO LABELLING SOLUTIONS EUROPE GmbH (NETHERLANDS)

Techniekweg 1b, 3481 MK Harmelen,
Netherlands
Téléphone : +31-348-444437
Télécopie : +31-348-446403
Adresse électronique :
info@nl.satoeurope.com
www.satoeurope.com

SATO LABELLING SOLUTIONS EUROPE GmbH (ITALY)

Viale Europa 39/1,
20090 Cusago, Milano, Italy
Téléphone : +39-2-903-944-64
Télécopie : +39-2-903-940-35
Adresse électronique :
info@it.satoeurope.com
www.satoeurope.com

SATO LABELLING SOLUTIONS EUROPE GmbH (SWITZERLAND)

Allmendstraße 19,
8320 Fehraltorf, Switzerland
Téléphone : +41-44-954-84-00
Télécopie : +41-44-954-84-09
Adresse électronique :
info@ch.satoeurope.com
www.satoeurope.com

SATO LABELLING SOLUTIONS EUROPE GmbH (AUSTRIA)

Niederlassing Austria
Jochen-Rindt-Straße 13
1230 Wien, Austria
Téléphone : +43-2762-52690
Télécopie : +43-2762-52018
Adresse électronique :
info@at.satoeurope.com
www.satoeurope.com

SATO LABELLING SOLUTIONS EUROPE GmbH (DENMARK)

Naverland 29A DK-2600
Glostrup, Denmark
Téléphone : +45-43204700
Télécopie : +45-43204709
Adresse électronique :
info@dk.satoeurope.com
www.satoeurope.com

SATO Polska SP Z.O.O.

ul. Wrocawska 123, Radwanice,
55-015 w. Katarzyna, Poland
Téléphone : +48-71-381-03-60
Télécopie : +48-71-381-03-68
Adresse électronique : info@sato.pl
www.sato.pl

SATO IBERIA S.A.

Dels Corralis Nous, 35-39
Pol. Can Roqueta, 08202 - Sabadell
Barcelona, Spain
Téléphone : +34-902-333-341
Télécopie : +34-902-333-349
Adresse électronique :
info@es.satoeurope.com
www.satoeurope.com

SATO FRANCE S.A.S.

Parc d'Activités, Rue Jacques Messenger,
59175 Templemars, France
Téléphone : +33-3-20-62-96-40
Télécopie : +33-3-20-62-96-55
www.satoeurope.com

SATO UK LTD.

Valley Road, Harwich,
Essex CO12 4RR, United Kingdom
Téléphone : +44-1255-240000
Télécopie : +44-1255-240111
Adresse électronique :
enquiries@satouk.com
www.sato-uk.com

Région Amérique

SATO AMERICA INC.

10350-A Nations Ford Road, Charlotte, NC
28273, U.S.A.
Téléphone : +1-704-644-1650
Télécopie : +1-704-644-1662
www.satoamerica.com

SATO LABELLING SOLUTIONS AMERICA, INC.

1140 Windham Parkway, Romeoville,
Illinois 60446, U.S.A.
Téléphone : +1-800-645-3290
Télécopie : +1-630-771-4210
www.satolabeling.com

- Les coordonnées complètes des sites de SATO dans le monde sont répertoriées sur les sites Web www.satoworldwide.com